



**ДСХЗ**

**ДСХ4**

# Седельный клапан



 **DEFINOX**

# КРАТКМЕ СЕВДЕННА

● Благодаря разнообразию существующих конфигураций, седельные клапаны с простым уплотнением используются в производственных линиях, сочетая запорную, распределительную и направляющую функции.

Вариант с пневмоприводом, когда клапан может быть подключен к центральному устройству управления, является наиболее популярным и обычно используется в пищевом производстве.



 **DEFINOX**

Седельные клапаны

**DCX3 - DCX4**



Седельные клапаны для днищ резервуаров

**DCX3 FdC**



Малогабаритные седельные клапаны

**DCX3 - DCX4**



Варианты исполнения:

регулирующий седельный клапан **DCX3**

седельный клапан с двойным уплотнением **DCX3 DE**

разгрузочный седельный клапан **DCX3**



Элементы управления и  
сигнализации для **DCX3 - DCX4**





## Седельные клапаны **DCX3 - DCX4**

Техническое описание

Размеры

Условия эксплуатации

Дополнительные принадлежности



# Техническое описание седельных клапанов DCX3 - DCX4

**Технология седельных клапанов ДЕФИНОКС быстро меняется. Нынешнее поколение седельных клапанов сферической формы, DCX3 и DCX4, вытеснило седельные клапаны цилиндрической формы.**

**Эти современные клапаны были разработаны для обеспечения комплексного реагирования на требования рынка и интегрированные передовые технологии (варианты с уплотнением метал-метал, гибкой мембраной и др.). В стандартном исполнении клапаны оборудованы плавающей прокладкой, гарантирующей их отличную промываемость. Клапаны успешно прошли испытания EHEDG.**

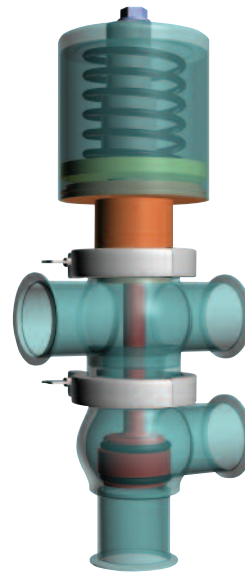

## Конструктивное исполнение

Седельные клапаны DCX3 - DCX4 состоят из трех основных узлов:

- **сферический корпус с отводными патрубками, обуславливающими разнообразие конфигураций,** выполнен из нержавеющей стали 316L по технологии, обеспечивающей хороший уровень однородности материала.

Сферическая форма обеспечивает оптимальное прохождение рабочей среды и сокращение потерь давления. Утолщенные стенки гарантируют высокую механическую прочность, а также надежность всей клапанной сборки, и, соответственно, надежное крепление затвора на рабочей поверхности.

Отполированная внутренняя поверхность клапанов (со степенью шероховатости Ra = 0,8 мкм = 180 grit) позволяет хорошо промывать технологическую линию.

Дополнительные патрубки обеспечивают комбинации + - L - T для DCX3 и L/L - T/L - L/T для DCX4.

Каждому номинальному диаметру соответствует особый диаметр сферы, что предупреждает застаивание рабочей среды внутри клапана. Конечная закалка клапанов резким охлаждением восстанавливает

нержавеющую сталь, снимая напряжения, и обеспечивает геометрическую устойчивость корпуса.

Модульная конструкция позволяет различным образом ориентировать верхние и нижние трубопроводы.

- **монолитный затвор с плавающей прокладкой из PFA для DCX3.**

- **монолитный двойной затвор с плавающими прокладками из PFA для DCX4.** В стандартном исполнении монолитный затвор изготавливается из нержавеющей стали 316L. Благодаря конструктивному исполнению и качеству обработки снижаются потери давления. Шток клапана хромирован для уменьшения фрикционного износа.

- **приводной механизм (пневмопривод или ручное управление).**

- **плавающая прокладка.** Плавающая прокладка из PFA (перфторалкокси) закреплена на корпусе затвора. Положение уплотнения позволяет обеспечить полную промываемость. При увеличении объема уплотнения циркуляция промывающей среды создается со всех сторон, а структура из пластомера гарантирует отсутствие пористости или трещин – источников загрязнений и развития бактерий.

Все эти элементы смонтированы вместе для надлежащей зацентровки и быстрого съема. Детали спроектированы и изготовлены с возможностью полной взаимозаменяемости.

## Седельные клапаны DCX3 - DCX4 с ручным управлением

Механизм из нержавеющей стали плавно и поступательно приводит затвор в движение. Этот механизм оборудован компрессорной пружиной для снижения риска расшатывания сборки вследствие вибрации. Индикатор предупреждает пользователя об утечках через шток.

Блок ручного управления состоит из следующих основных элементов:

- рукоятки из нержавеющей стали марки 304L,
- кольца, закрепленного на корпусе посредством хомута,
- ходового винта с крепежной деталью,
- компрессорной пружины.



DCX3 с ручным управлением



DCX4 с ручным управлением

## Седельные клапаны DCX3 - DCX4 с автоматическим управлением

В стандартном исполнении привод поставляется НЗ (нормально закрытым), хотя он может быть легко изменен на НО (нормально открытый) или двойного действия.

Размер привода гарантирует работу клапана при максимальном давлении, создаваемом над или под затвором. Монтажная плита и уплотнение промываются внутри корпуса.

В стандартном исполнении клапан поставляется с регулируемыми пневматическими соединениями для гибких трубопроводов Rilsan 4/6.

Для элемента управления и сигнализации на выступающем из привода штоке может быть установлен кулачок обнаружения.

Клапан рассчитан на эксплуатацию в вертикальном положении (более целесообразное перемещение среды).

Пневмопривод состоит, в основном, из следующих частей:

- наружного цилиндра из нержавеющей стали 304L с кольцом и монтажной плитой для крепления на корпусе,
- монолитной сборки штока / поршень, смонтированной на направляющем кольце,
- одной или двух пружин с антикоррозионным покрытием,
- крышки, опирающейся на упорное кольцо из нержавеющей стали.



DCX3 с автоматическим управлением



DCX4 с автоматическим управлением

**Примеры наиболее распространенных конфигураций корпусов клапанов**

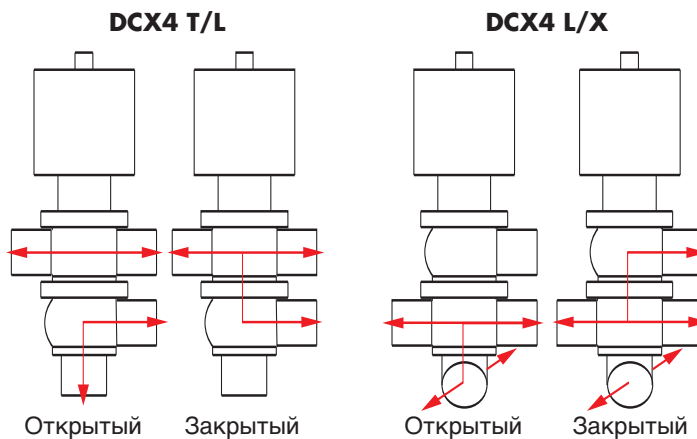
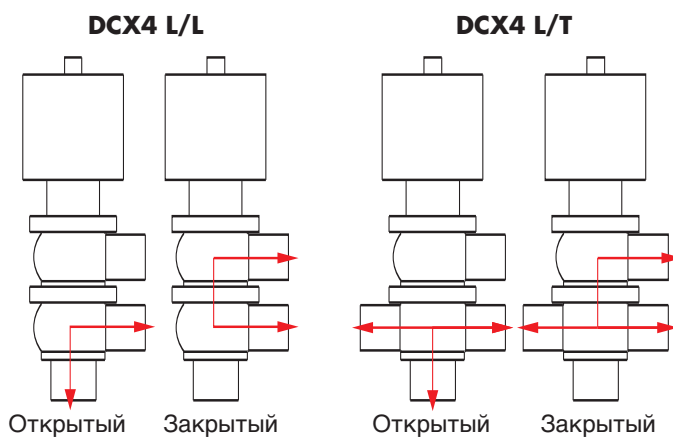
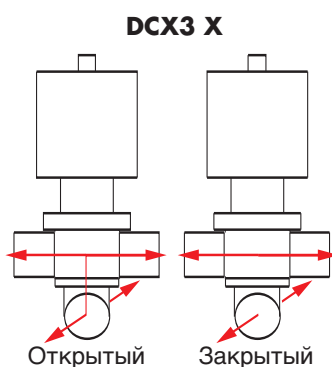
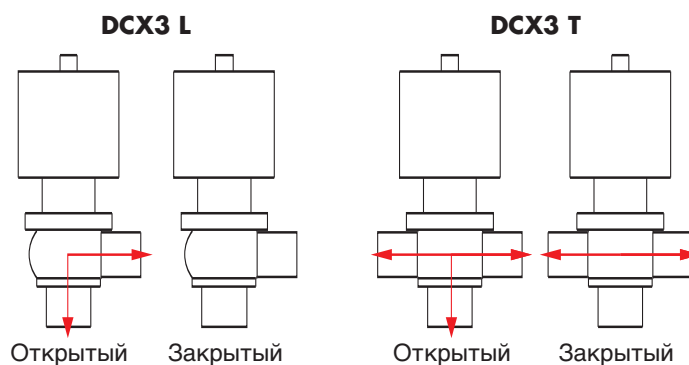



## Конструктивные особенности седельного клапана DCX3 с автоматическим управлением

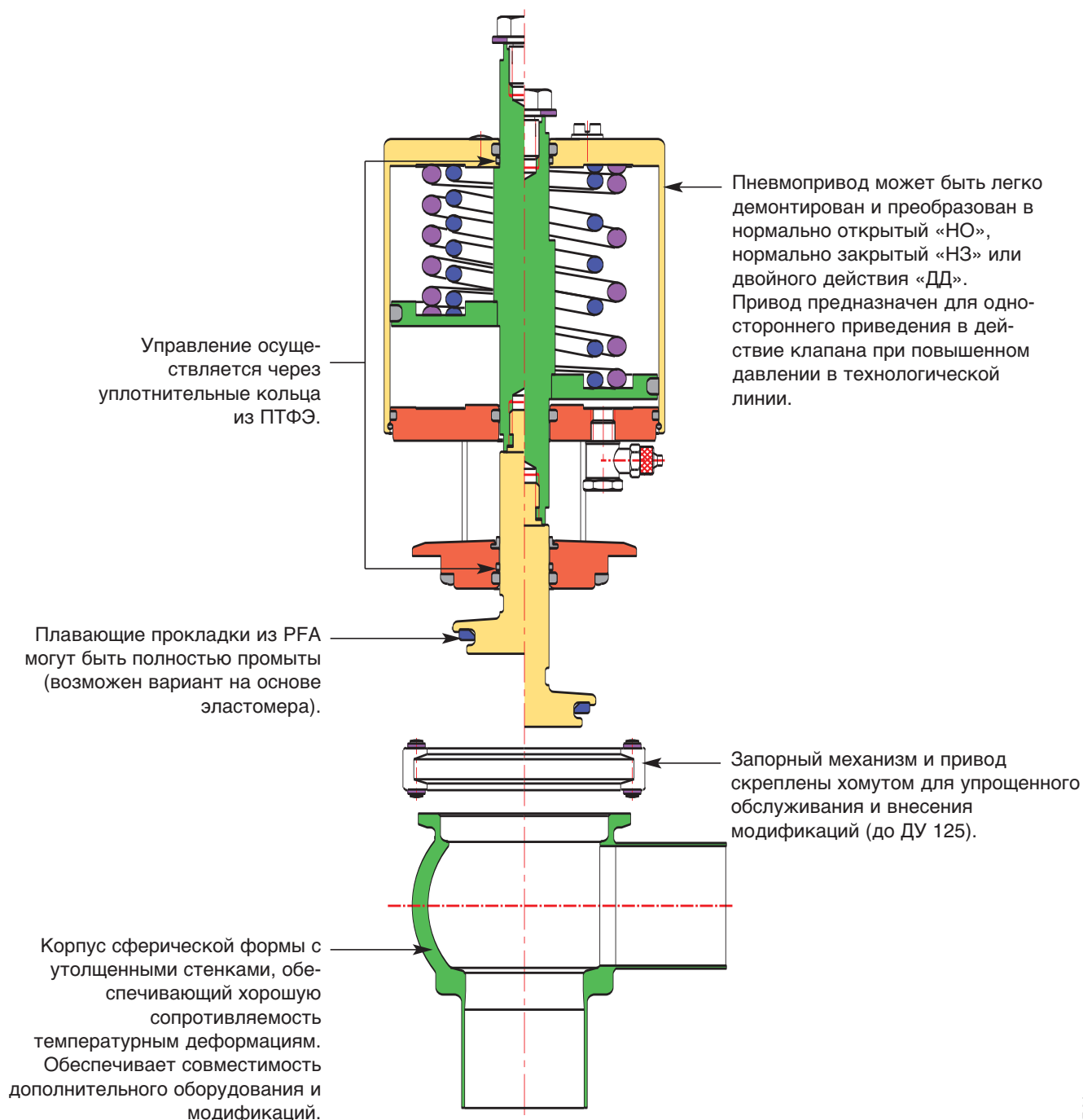

# Размеры седельных клапанов DCX3 - DCX4 с ручным и автоматическим управлением

## ● Ручные седельные клапаны DCX3 - DCX4

Ручной клапан DCX3

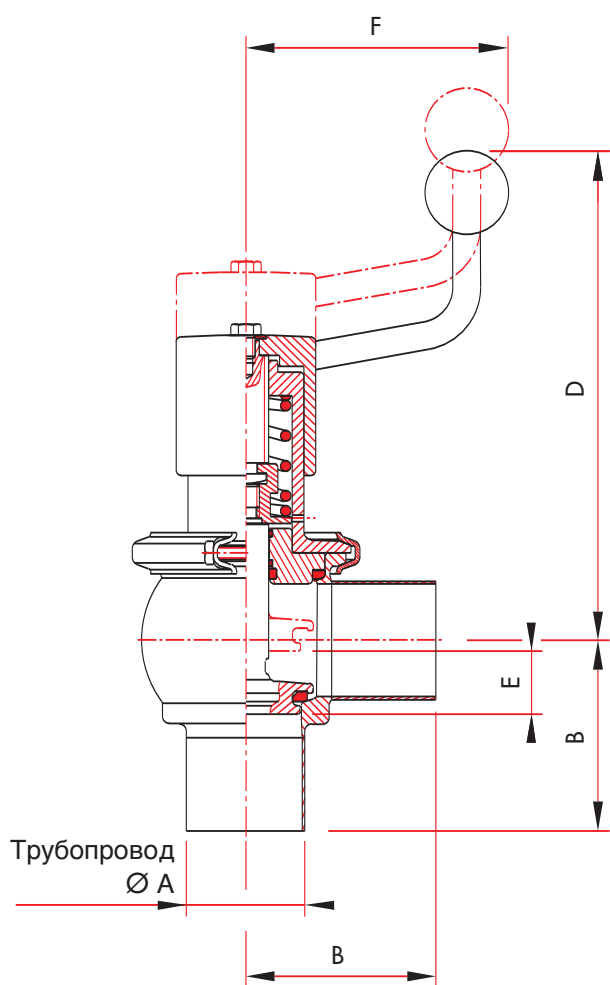

Ручной клапан DCX4

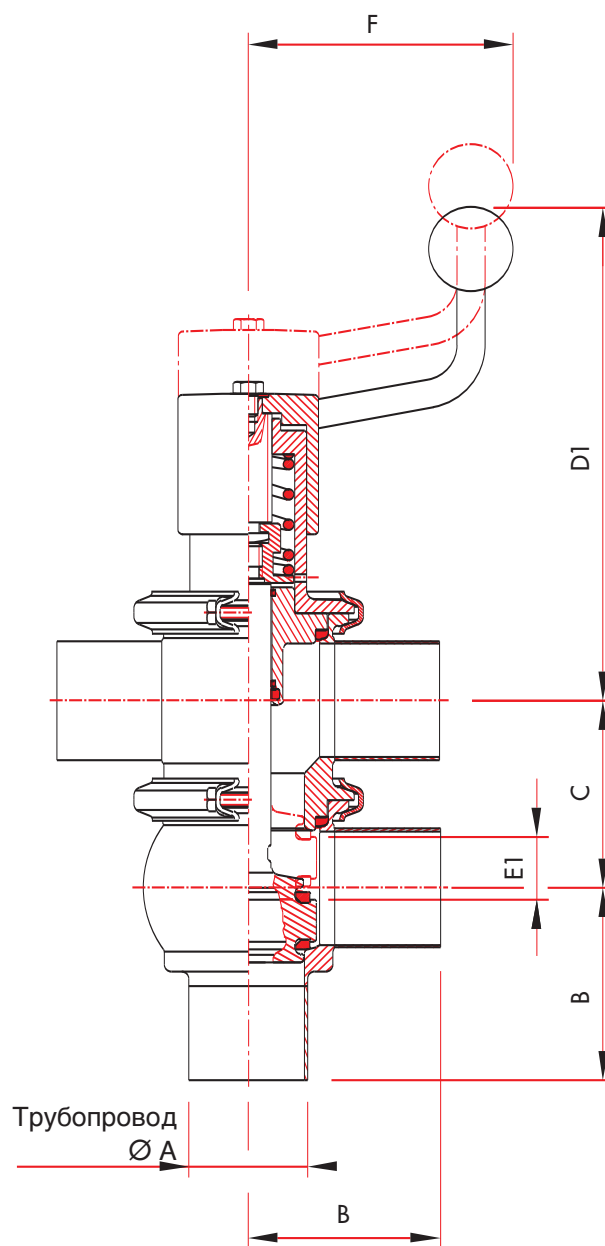

## Размеры седельных клапанов ДСХ3 - ДСХ4 с ручным и автоматическим управлением

ITDFX101 RU - REV 1 - МАЙ 2002



### Ручные седельные клапаны ДСХ3 - ДСХ4

SMS	DN		Трубопровод Ø A	B	C	D	D 1	Длина хода E	Длина хода E1	F	Вес в кг ДСХ3	Вес в кг ДСХ4
	DIN	US										
25			25 x 1,2	55	55	200	198	17	14	115	3	4
		1"	25,4 x 1,65	51	82,5	200	198	17	14	115	3	4
	25		28 x 1	55	55	200	198	17	14	115	3	4
			34 x 1	55	65	200	198	17	17	115	3	4
38			38 x 1,2	70	70	202	200	19	18	115	3	5
		1 1/2"	38,1 x 1,65	57	82,5	202	200	19	18	115	3	5
	40		40 x 1	70	70	202	200	19	18	115	3	5
		2"	50,8 x 1,65	76	95	210	208	27	27	115	4	6
51			51 x 1,2	82	80	210	208	27	27	115	4	6
	50		53 x 1,5	80	80	210	208	27	27	115	4	6
		2 1/2"	63,5 x 1,65	76	108	229	227	35	32	115	6	10
63			63,5 x 1,6	105	95	229	227	35	32	115	6	10
	65		70 x 2	108	100	229	227	35	32	115	6	11
		3"	76 x 1,65	82	120	229	227	35	32	115	6	11
76			76 x 2	110	105	229	227	35	32	115	6	11
	80		85 x 2	115	130	251	249	38	36	115	12	15
		4"	101,6 x 2,1	130	165	261	259	40	35	115	13	27
104			104 x 2	130	150	261	259	40	35	115	13	27
	100		104 x 2	130	150	261	259	40	35	115	13	27



## Размеры седельных клапанов ДСХ3 - ДСХ4 с ручным и автоматическим управлением

ITDFX101 RU - REV 1 - МАЙ 2002

11

### Автоматический седельный клапан ДСХ3

SMS	DN		Трубопровод Ø А	В	С	D	Длина хода E	F	G	Ø Н	Вес В кг*	I	J	Ø К
	DIN	US												
25		1"	25 x 1,2	55	45	193	17	109,5	240	89	4	300	330	130
			25,4 x 1,65	51	45	192	17	109,5	240	89	4	300	330	130
	25		28 x 1	55	47	192	17	109,5	240	89	4	300	330	130
			34 x 1	55	51	197	17	109,5	250	89	4	305	340	130
38		1" 1/2	38 x 1,2	70	55	195	21	109,5	255	89	4	307	345	130
			38,1 x 1,65	57	55	195	21	109,5	255	89	4	307	345	130
	40	2"	40 x 1	70	55	195	21	109,5	255	89	4	307	345	130
			50,8 x 1,65	76	70	224	29	123	295	114	7	336	380	130
51		2"	51 x 1,2	82	70	224	29	123	295	114	7	336	380	130
			53 x 1,5	80	71	224	29	123	295	114	7	336	380	130
63		2" 1/2	63,5 x 1,65	76	85	276	35	159	360	167	16	386	435	130
			63,5 x 1,6	105	85	276	35	159	360	167	16	386	435	130
	65	3"	70 x 2	108	93	277	35	159	370	167	16	388	445	130
			76 x 1,65	82	95	281	35	159	375	167	16	392	455	130
76		3"	76 x 2	110	95	281	35	159	375	167	16	392	455	130
			85 x 2	115	105	324	40	181	435	216	27	433	505	130
104		4"	101,6 x 2,1	130	125	333	40	181	465	216	28	442	535	130
			104 x 2	130	125	333	40	181	465	216	28	442	535	130
	100		104 x 2	130	125	333	40	181	465	216	28	442	535	130
			129 x 2	160	155	488	70	285	575	270	62	595	695	130
	150		154 x 2	180	180	500	70	285	610	270	65	606	730	130
			152,4 x 2,75	180	180	500	70	285	610	270	65	606	730	130

\*Без контрольного блока

# Размеры седельных клапанов DCX3 - DCX4 с ручным и автоматическим управлением

## Автоматический седельный клапан DCX4

Без контрольного блока

С контрольным блоком

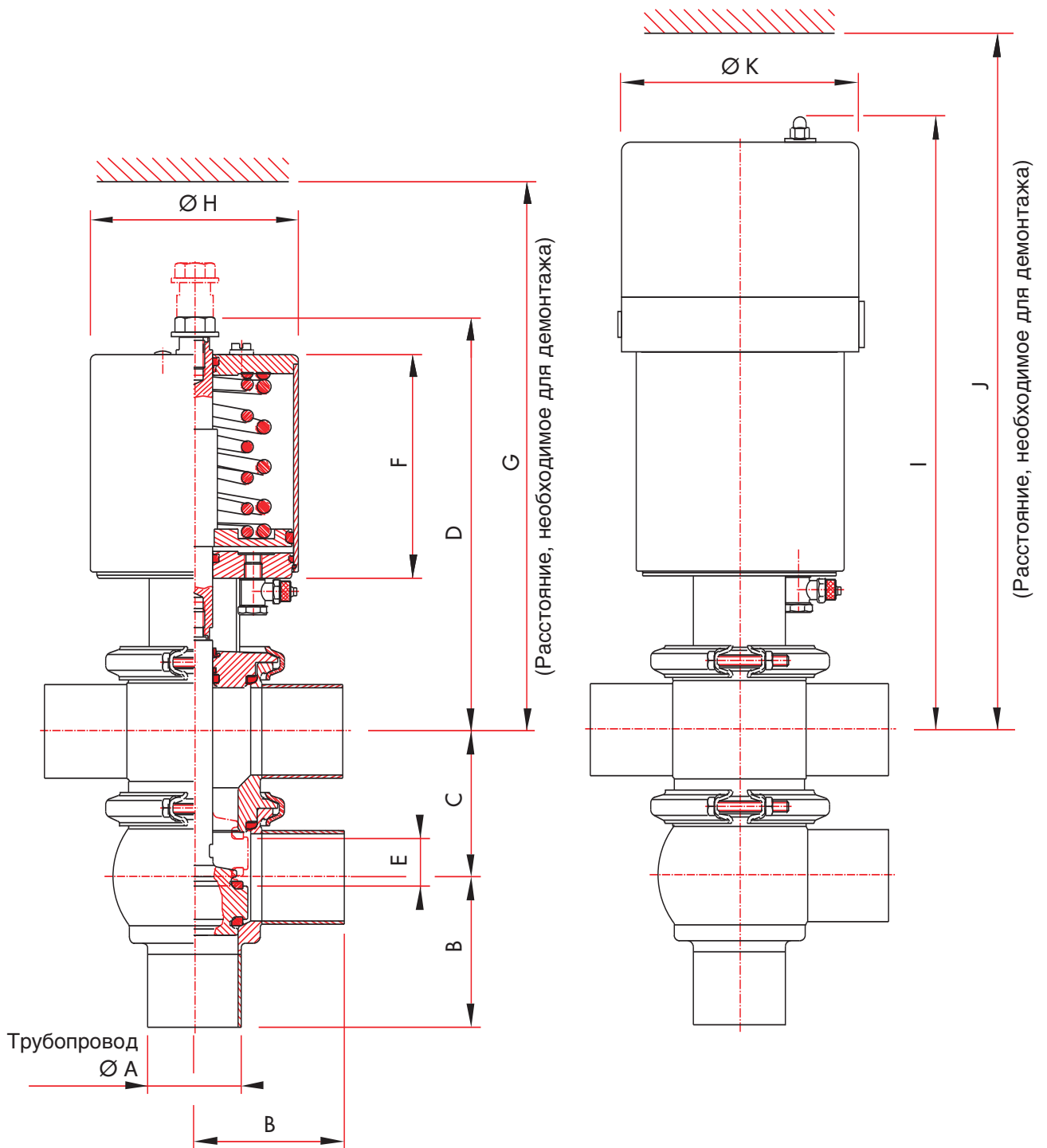

## Размеры седельных клапанов ДСХЗ - ДСХ4 с ручным и автоматическим управлением

ИТДФХ101 РУ - REV 1 - МАЙ 2002

32

### Автоматический седельный клапан ДСХ4

SMS	DN		Трубопровод Ø А	В	С	D	Длина хода Е	F	G	Ø Н	Вес В кг*	I	J	Ø К
	DIN	US												
25		1"	25 x 1,2	55	55	192	14	109,5	240	89	5	300	330	130
			25,4 x 1,65	51	82,5	192	14	109,5	240	89	5	300	330	130
38		1" 1/2	28 x 1	55	55	192	14	109,5	240	89	5	300	330	130
			34 x 1	55	65	194	17	109,5	250	89	5	305	340	130
			38 x 1,2	70	70	195	18	109,5	255	89	5	307	345	130
			38,1 x 1,65	57	82,5	195	18	109,5	255	89	5	307	345	130
51		2"	40 x 1	70	70	195	18	109,5	255	89	5	307	345	130
			50,8 x 1,65	76	95	225	27	123	300	114	9	336	385	130
			51 x 1,2	82	80	225	27	123	300	114	9	336	385	130
			53 x 1,5	80	80	225	27	123	300	114	9	336	385	130
63		2" 1/2	63,5 x 1,65	76	108	275	32	159	360	167	20	386	440	130
			63,5 x 1,6	105	95	275	32	159	360	167	20	386	440	130
			70 x 2	108	100	277	31	159	370	167	20	388	445	130
			76 x 1,65	82	120	280	32	159	375	167	21	392	455	130
76		3"	76 x 2	110	105	280	32	159	375	167	21	392	455	130
			85 x 2	115	130	327	36	181	440	216	28	433	510	130
			101,6 x 2,1	130	165	335	35	181	470	216	40	442	540	130
			104 x 2	130	150	335	35	181	470	216	40	442	540	130
104		4"	104 x 2	130	150	335	35	181	470	216	40	442	540	130
			129 x 2	160	165	488	56	285	590	270	73	595	710	130
			154 x 2	180	195	500	62	285	620	270	78	606	740	130
		6"	152,4 x 2,75	180	195	500	62	285	620	270	78	606	740	130

\*Без контрольного блока



# Условия эксплуатации седельных клапанов ДСХЗ - ДСХ4 с ручным и автоматическим управлением

## Ручные седельные клапаны ДСХЗ - ДСХ4

DN			Макс. рабочее давление (бар)	Вакуумное сопротивление (см <sup>3</sup> /с)	Падение давления (Кв)	Падение давления (Кв)	Давление уплотнения (бар)
SMS	DIN	US					
25	25	1"	6	0,4	21	24,36	8
	25		6	0,4	24	27,84	8
	32		6	0,4	36	41,76	8
38		1" 1/2	6	0,4	42	48,72	8
	40		6	0,4	44	51,04	8
51		2"	6	0,4	82	95,12	8
	50		6	0,4	85	98,6	8
63		2" 1/2	6	0,4	128	148,48	8
	65		6	0,4	142	164,72	8
76		3"	6	0,4	170	197,2	8
	80		6	0,4	190	220,4	8
104		4"	6	0,4	290	336,4	8

ДЛЯ ВСЕХ ДИАМЕТРОВ РУЧНЫХ СЕДЕЛЬНЫХ КЛАПАНОВ ДСХЗ - ДСХ4

Максимальная температура: +140 °С	Минимальная температура: -5 °С	Перепад температур: 120 °С
--------------------------------------	-----------------------------------	-------------------------------





# Условия эксплуатации седельных клапанов ДСХ3 - ДСХ4 с ручным и автоматическим управлением

ITDFX101 RU - REV 1 - МАЙ 2002

## Автоматические седельные клапаны ДСХ3 - ДСХ4

DN		Макс. рабочее давление (бар)	Вакуумное сопротивление (см <sup>3</sup> /с)	Падение давления (кв)	Падение давления (кв)	Давление уплотнения (бар)	Время открытия (с)	Расход воздуха (л)
SMS	DIN							
25	25	6	0,4	21	24,36	8	1,5	1
	32	6	0,4	24	27,84	8	1,5	1
38	40	6	0,4	36	41,76	8	1,5	1
	50	6	0,4	42	48,72	8	1,5	1
51	50	6	0,4	44	51,04	8	1,5	1
	63	6	0,4	82	95,12	8	3	2
	76	6	0,4	85	98,6	8	3	2
	104	6	0,4	128	148,48	8	6,6	5
	125	6	0,4	142	164,72	8	7	5
	150	6	0,4	170	197,2	8	7,2	5
		6	0,4	190	220,4	8	12	9
		6	0,4	290	336,4	8	14,4	9
		6	0,4	348	403,68	8	27	24
		6	0,4	418	484,88	8	30	24

ДЛЯ ВСЕХ ДИАМЕТРОВ АВТОМАТИЧЕСКИХ СЕДЕЛЬНЫХ КЛАПАНОВ ДСХ3 - ДСХ4

Максимальная температура: +140 °С	Минимальная температура: -5 °С	Перепад температур: 120 °С
Максимальное давление подачи: 8 бар	Минимальное давление подачи: 4,5 бара	

# Условия эксплуатации седельных клапанов DCX3 - DCX4 с ручным и автоматическим управлением

## Падение давления в седельных клапанах DCX3 с ДУ от 25 до 51

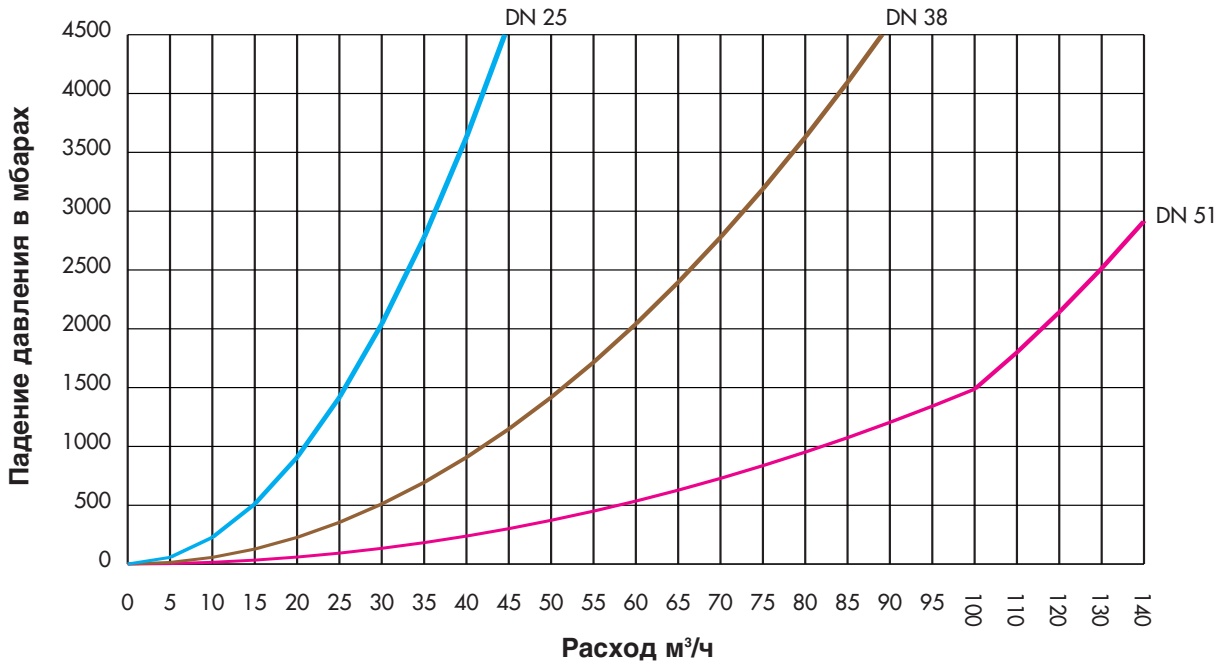

## Падение давления в седельных клапанах DCX3 с ДУ от 63 до 150

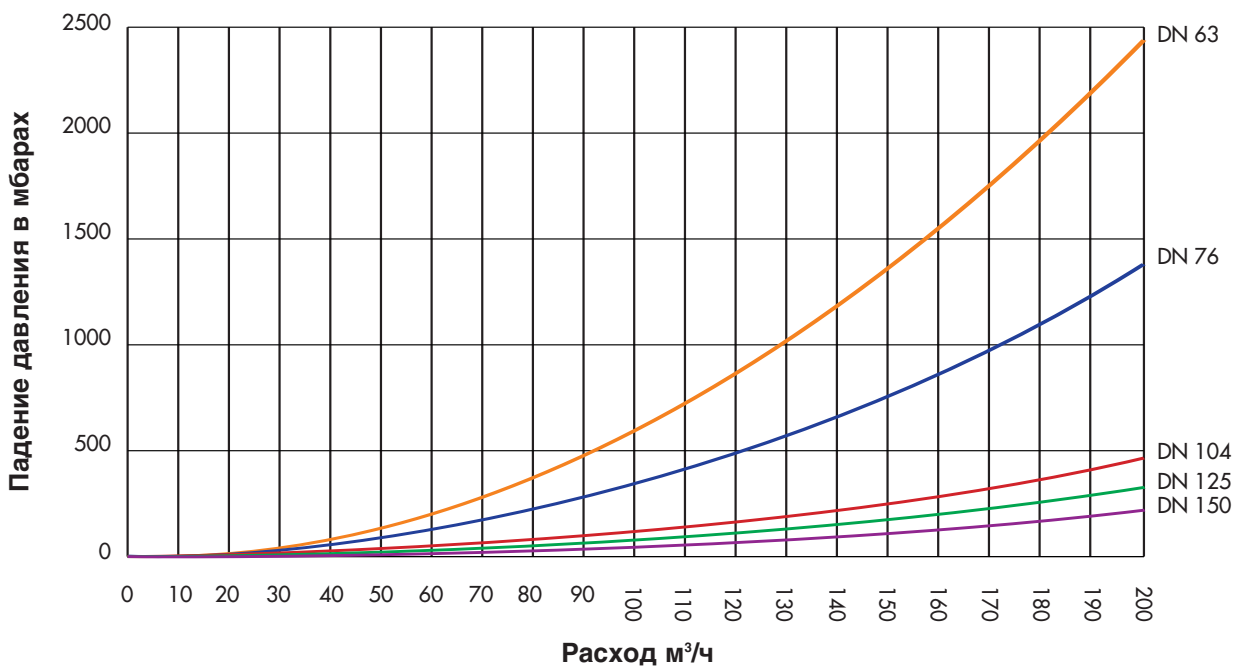

# Варианты исполнения седельных клапанов **DCX3 - DCX4**

Автоматические мембранные седельные клапаны **DCX3 - DCX4**

*Чертежи* ..... стр. 18

*Размеры* ..... стр. 19

Автоматические седельные клапаны с эластомерным уплотнением **DCX3 - DCX4**

*Чертежи* ..... стр. 20

*Размеры* ..... стр. 21

Автоматические седельные клапаны с асептическим направляющим подшипником **DCX3 - DCX4**

*Чертежи* ..... стр. 22

*Размеры* ..... стр. 23

Автоматический седельный клапан с уплотнением «метал-металл» **DCX3**

*Чертежи* ..... стр. 24

*Размеры* ..... стр. 25

Автоматический седельный клапан с длинным ходом **DCX3** ..... стр. 26

Сильфонный седельный клапан **DCX3** ..... стр. 26

Условия эксплуатации вариантов исполнения клапанов **DCX3 - DCX4**

*Мембранные клапаны DCX3 - DCX4* ..... стр. 27

*Клапаны DCX3 - DCX4 с эластомерным уплотнением* ..... стр. 28

*Клапаны DCX3 - DCX4 с асептическим направляющим подшипником* ..... стр. 29

*Клапан DCX3 с уплотнением «метал-металл»* ..... стр. 30

# Варианты исполнения седельных клапанов ДСХ3 - ДСХ4

Мембранные седельные клапаны ДСХ3 - ДСХ4 с автоматическим управлением

ДСХ3 без контрольного блока

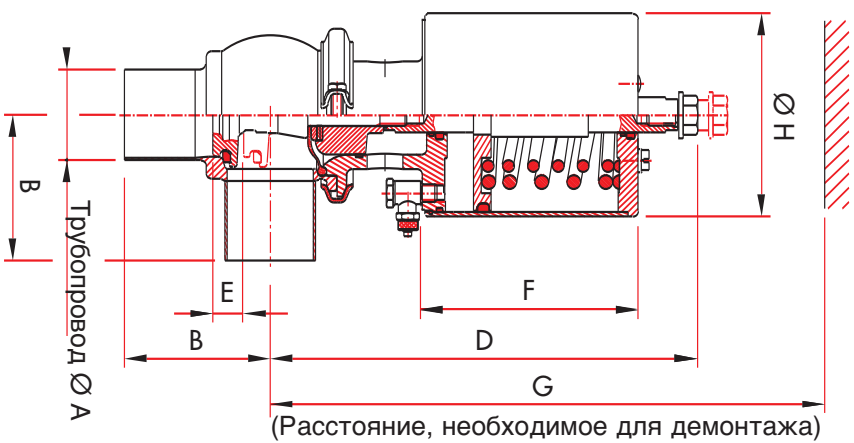

ДСХ3 с контрольным блоком

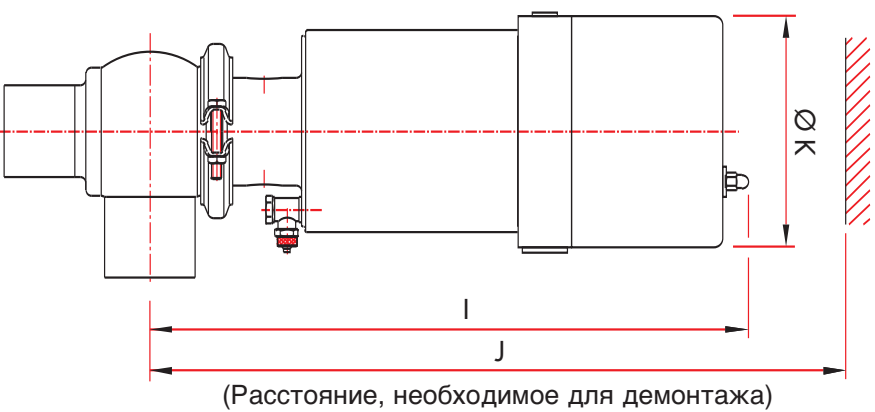

ДСХ4 без контрольного блока

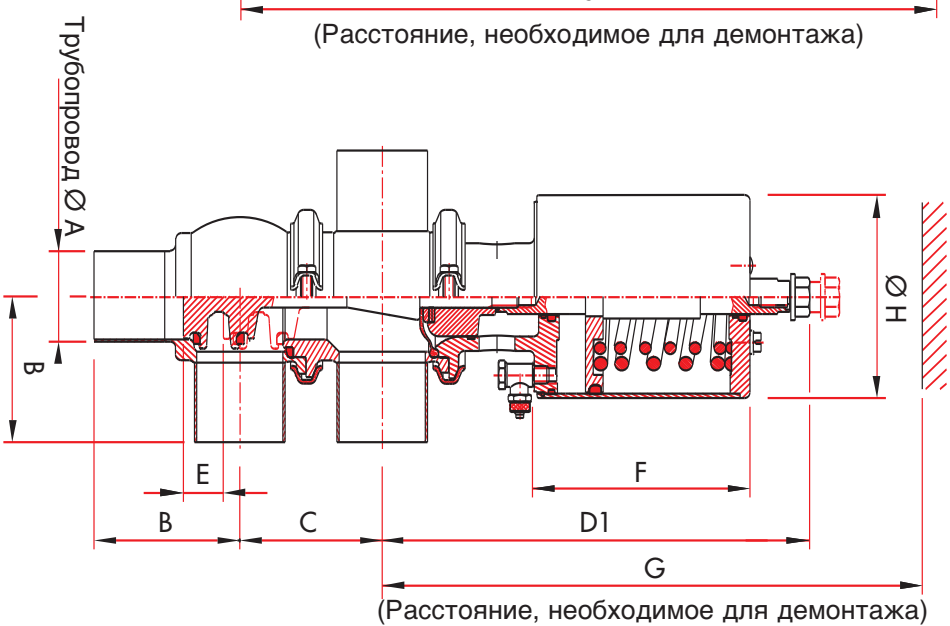

ДСХ4 с контрольным блоком

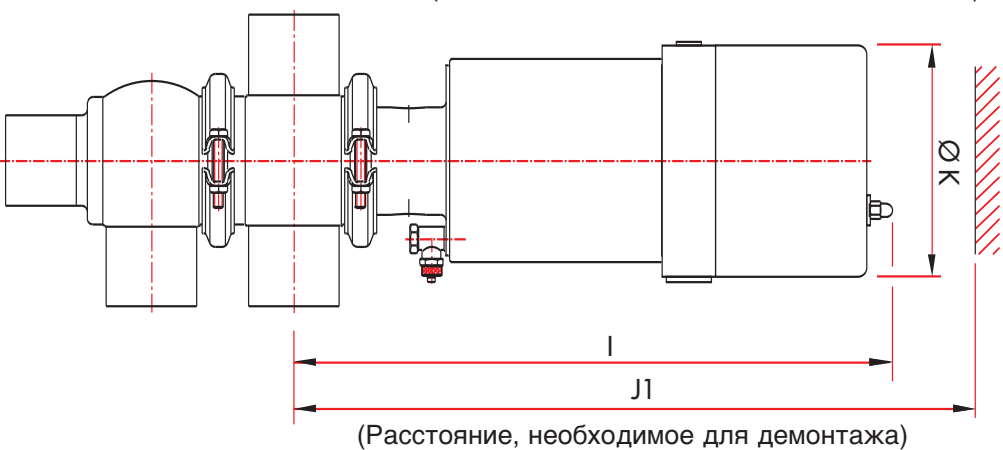

## Варианты исполнения седельных клапанов ДСХЗ - ДСХ4

ИТДФХ101 РУ - REV 1 - МАЙ 2002

### Мембранные седельные клапаны ДСХЗ - ДСХ4 с автоматическим управлением

SMS	DN		Трубопровод Ø А	В	С	D	D1	Длина хода Е	F	G	Ø Н	Вес в кг ДСХЗ*	Вес в кг ДСХ4*	I	J	J1	Ø К
	DIN	US															
25			25 x 1,2	55	55	198	195	11	109,5	245	89	4,5	5,5	300	335	340	130
		1"	25,4 x 1,65	51	82,5	198	195	11	109,5	245	89	4,5	5,5	300	335	340	130
			28 x 1	55	55	198	195	11	109,5	245	89	4,5	5,5	300	335	340	130
			34 x 1	55	65	203	200	11	109,5	255	89	4,5	5,5	305	345	350	130
38			38 x 1,2	70	70	204	201	11	109,5	265	89	4,5	5,5	307	360	365	130
		1"1/2	38,1 x 1,65	57	82,5	204	201	11	109,5	265	89	4,5	5,5	307	360	365	130
			40 x 1	70	70	204	201	11	109,5	265	89	4,5	5,5	307	360	365	130
		2"	50,8 x 1,65	76	95	239	236	17	123	310	114	7,5	9,5	336	390	395	130
51			51 x 1,2	82	80	239	236	17	123	310	114	7,5	9,5	336	390	395	130
			53 x 1,5	80	80	239	236	17	123	310	114	7,5	9,5	336	390	395	130
		2"1/2	63,5 x 1,65	76	108	286	283	25	159	370	167	17	21	386	445	450	130
63			63,5 x 1,6	105	95	286	283	25	159	370	167	17	21	386	445	450	130
			70 x 2	108	100	289	286	25	159	385	167	17	21	388	460	465	130
		3"	76 x 1,65	82	120	292	289	25	159	390	167	17	22	392	465	470	130
76			76 x 2	110	105	292	289	25	159	390	167	17	22	392	465	470	130
			85 x 2	115	130	333,5	330,5	35	181	445	216	28	29	433	510	515	130
		4"	101,6 x 2,1	130	165	342,5	339,5	35	181	475	216	29	41	442	540	545	130
104			104 x 2	130	150	342,5	339,5	35	181	475	216	29	41	442	540	545	130
			104 x 2	130	150	342,5	339,5	35	181	475	216	29	41	442	540	545	130

\*Без контрольного блока

### Конструктивное исполнение

Возможно оснащение клапанов ДСХЗ - ДСХ4 мембраной из ПТФЭ (политетрафторэтилена), создающей физический барьер между внутренней частью клапана и внешней средой.

Этот клапан, размеры которого аналогичны размерам базового клапана, оборудован индикатором течи, предупреждающим о вероятном разрыве мембраны.

Стандартный клапан может быть преобразован в мембранный посредством замены затвора и привода. Ход поршня в таких клапанах немного короче, чем в стандартном клапане ДСХ.

# Варианты исполнения седельных клапанов ДСХ3 - ДСХ4



## Автоматические седельные клапаны ДСХ3 - ДСХ4 с эластомерным уплотнением

ДСХ3 без контрольного блока

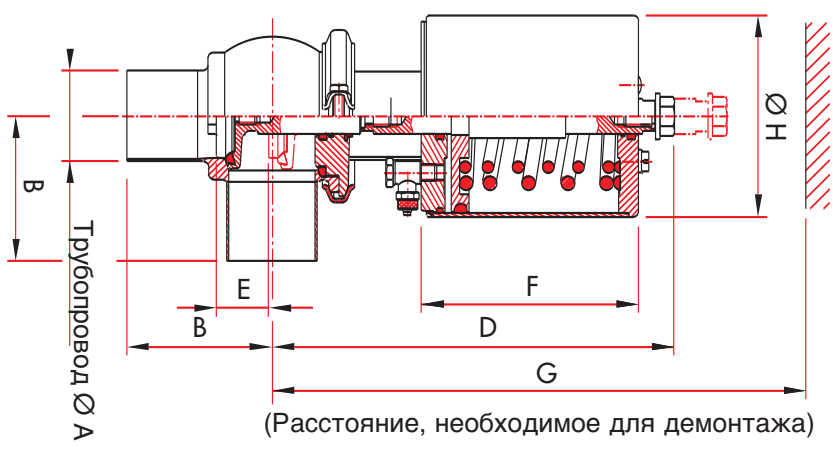

ДСХ3 с контрольным блоком

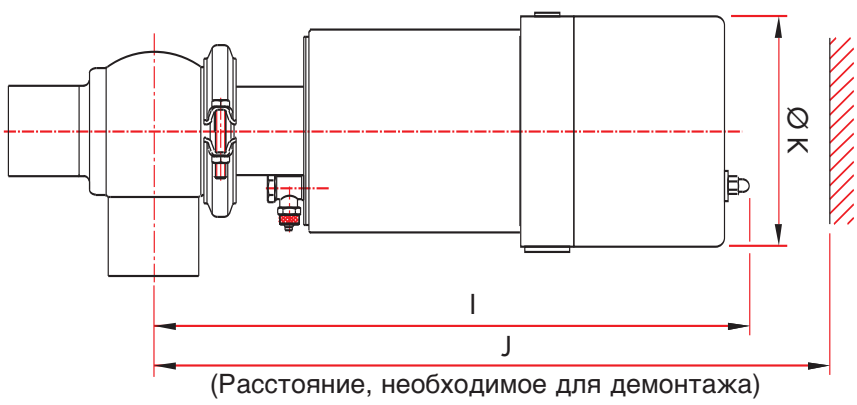

ДСХ4 без контрольного блока

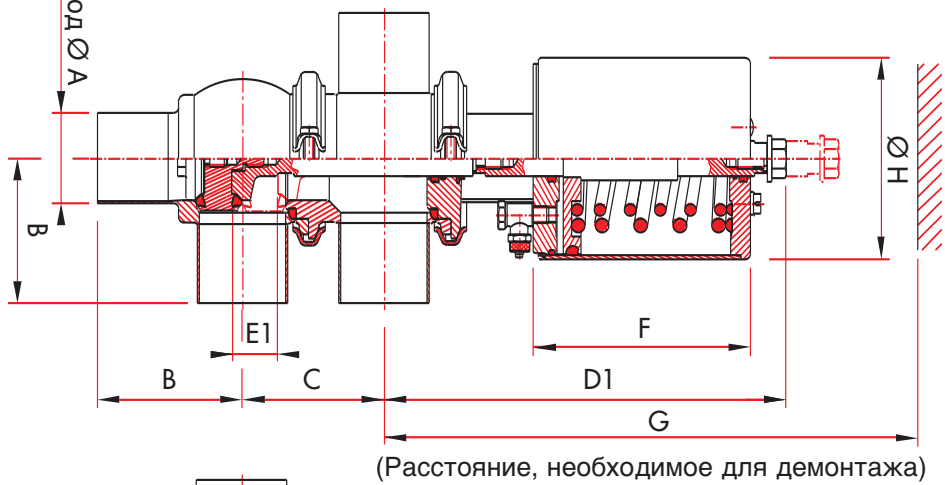

ДСХ4 с контрольным блоком

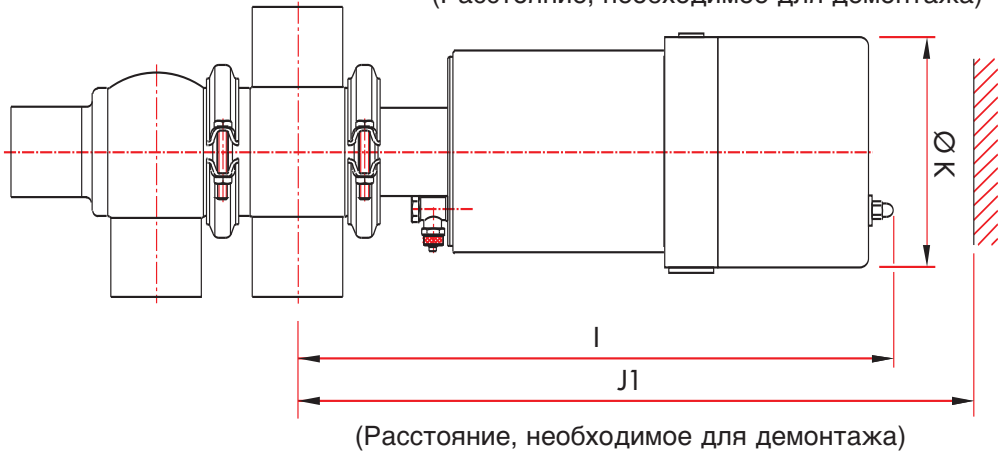

## Варианты исполнения седельных клапанов ДСХЗ - ДСХ4

ITDFX101 RU - REV 1 - МАЙ 2002

### Автоматические седельные клапаны ДСХЗ - ДСХ4 с эластомерным уплотнением

SMS	DN			Трубопровод Ø А	В	С	D	D 1	Длина хода E	Длина хода E1	F	G	Ø Н	Вес в кг ДСХЗ*	Вес в кг ДСХ4*	I	J	J1	Ø К
	DIN	US																	
25				25 x 1,2	55	55	193	192	17	14	109,5	240	89	4	5	300	330	330	130
		1"		25,4 x 1,65	51	82,5	192	192	17	14	109,5	240	89	4	5	300	330	330	130
	25			28 x 1	55	55	192	192	17	14	109,5	240	89	4	5	300	330	330	130
				34 x 1	55	65	197	194	17	17	109,5	250	89	4	5	305	340	340	130
38				38 x 1,2	70	70	195	195	21	18	109,5	255	89	4	5	307	345	345	130
		1"1/2		38,1 x 1,65	57	82,5	195	195	21	18	109,5	255	89	4	5	307	345	345	130
	40			40 x 1	70	70	195	195	21	18	109,5	255	89	4	5	307	345	345	130
		2"		50,8 x 1,65	76	95	224	225	29	27	123	300	114	7	9	336	380	385	130
51				51 x 1,2	82	80	224	225	29	27	123	300	114	7	9	336	380	385	130
	50			53 x 1,5	80	80	224	225	29	27	123	300	114	7	9	336	380	385	130
		2"1/2		63,5 x 1,65	76	108	276	275	35	32	159	360	167	16	20	386	435	440	130
63				63,5 x 1,6	105	95	276	275	35	32	159	360	167	16	20	386	435	440	130
	65			70 x 2	108	100	277	277	35	31	159	370	167	16	20	388	445	445	130
		3"		76 x 1,65	82	120	281	280	35	32	159	375	167	16	21	392	455	455	130
76				76 x 2	110	105	281	280	35	32	159	375	167	16	21	392	455	455	130
	80			85 x 2	115	130	324	327	40	36	181	440	216	27	28	433	505	510	130
		4"		101,6 x 2,1	130	165	333	335	40	35	181	470	216	28	40	442	535	540	130
104				104 x 2	130	150	333	335	40	35	181	470	216	28	40	442	535	540	130
	100			104 x 2	130	150	333	335	40	35	181	470	216	28	40	442	535	540	130

\* Без контрольного блока

### Конструктивное исполнение

Затвор может быть смонтирован с использованием эластомерного (фторированный эластомер (FKM), силикон, EPDM (этилен-пропилен монодиен)) уплотнения. Данный вариант рекомендуется использовать в случае, если в циркулирующем потоке содержатся твердые частицы, которые могут застрять между

уплотнением затвора и седлом. Затвор (состоящий из нескольких деталей) полностью совместим со стандартным оборудованием прокладкой из PFA.

Характеристики уплотнения остаются такими же, хотя используемый тип уплотнения обуславливает температурные пределы и пределы устойчивости клапана к химическому воздействию.



## Варианты исполнения седельных клапанов ДСХЗ - ДСХ4



### Автоматические седельные клапаны ДСХЗ - ДСХ4 с асептическим направляющим подшипником

ДСХЗ без контрольного блока

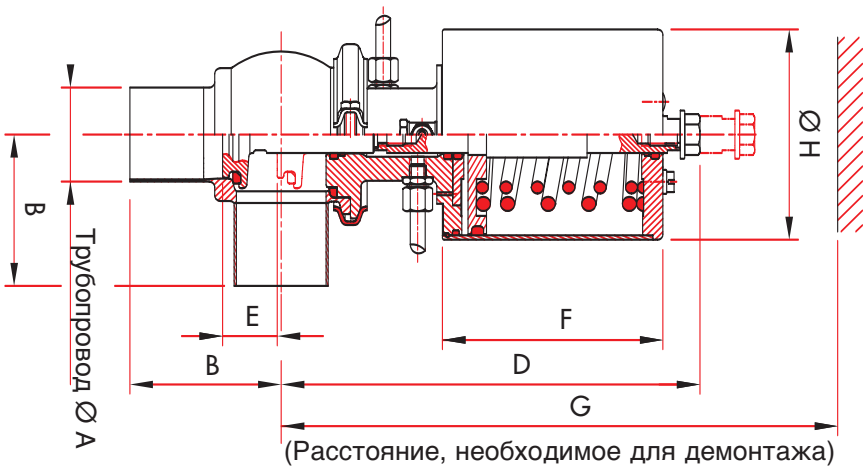

ДСХЗ с контрольным блоком

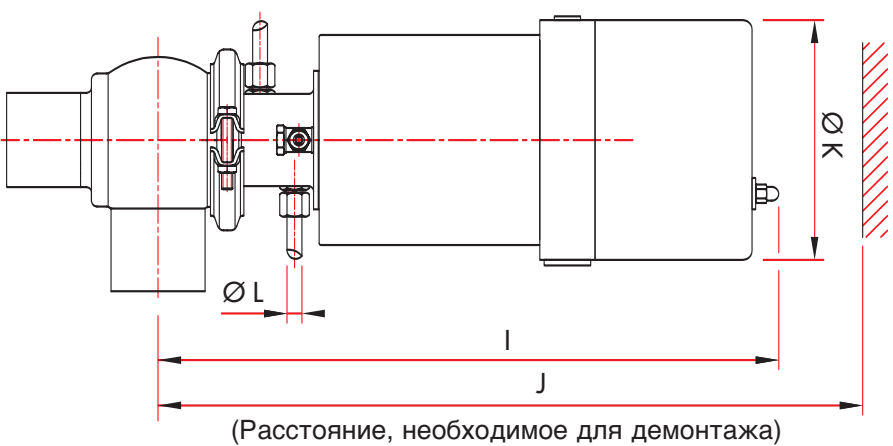

ДСХ4 без контрольного блока

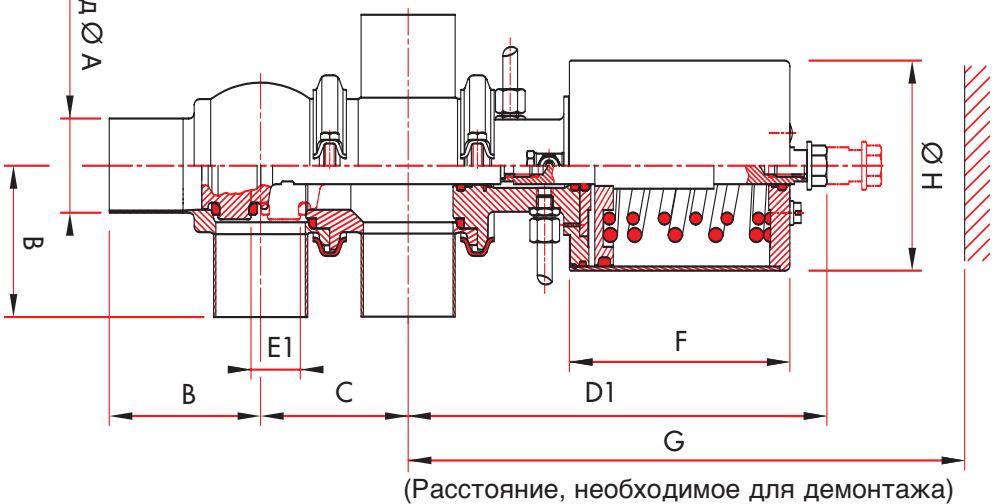

ДСХ4 с контрольным блоком

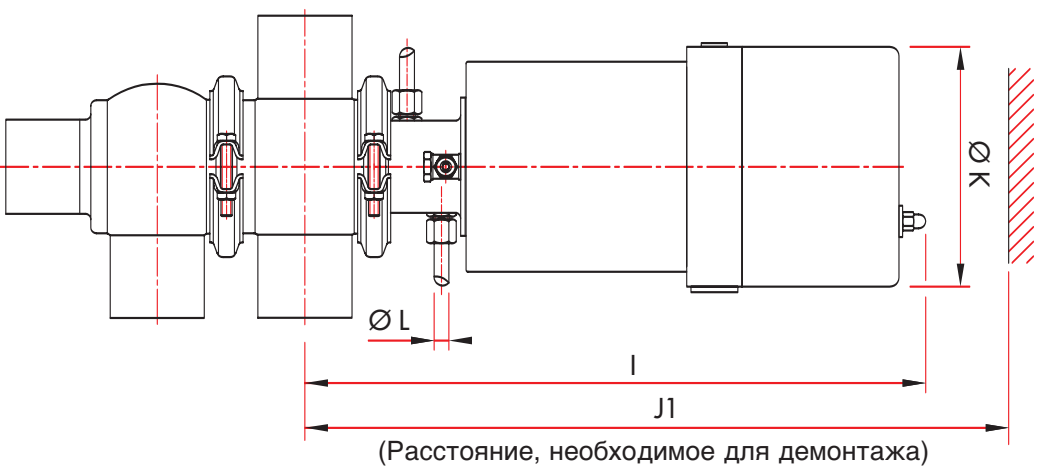



## Варианты исполнения седельных клапанов ДСХЗ - ДСХ4

ITDFX101 RU - REV 1 - МАЙ 2002

23

### Автоматические седельные клапаны ДСХЗ - ДСХ4 с асептическим направляющим подшипником

SMS	DN		Трубопровод Ø А	В	С	D	D1	Длина хода E	Длина хода E1	F	G	Ø Н	Вес в кг ДСХЗ*	Вес в кг ДСХ4*	I	J	J1	Ø К	Ø L
	DIN	US																	
25			25 x 1,2	55	55	193	192	17	14	109,5	240	89	4,5	5,5	300	330	330	130	6/8
			25,4 x 1,65	51	82,5	192	192	17	14	109,5	240	89	4,5	5,5	300	330	330	130	6/8
		1"	28 x 1	55	55	192	192	17	14	109,5	240	89	4,5	5,5	300	330	330	130	6/8
			34 x 1	55	65	197	194	17	17	109,5	250	89	4,5	5,5	305	340	340	130	6/8
			38 x 1,2	70	70	195	195	21	18	109,5	255	89	4,5	5,5	307	345	345	130	6/8
38		1"1/2	38,1 x 1,65	57	82,5	195	195	21	18	109,5	255	89	4,5	5,5	307	345	345	130	6/8
			40 x 1	70	70	195	195	21	18	109,5	255	89	4,5	5,5	307	345	345	130	6/8
		2"	50,8 x 1,65	76	95	224	225	29	27	123	300	114	7,5	9,5	336	380	385	130	6/8
51			51 x 1,2	82	80	224	225	29	27	123	300	114	7,5	9,5	336	380	385	130	6/8
			53 x 1,5	80	80	224	225	29	27	123	300	114	7,5	9,5	336	380	385	130	6/8
		2"1/2	63,5 x 1,65	76	108	276	275	35	32	159	360	167	17	21	386	435	440	130	6/8
63			63,5 x 1,6	105	95	276	275	35	32	159	360	167	17	21	386	435	440	130	6/8
			70 x 2	108	100	277	277	35	31	159	370	167	17	21	388	445	445	130	6/8
		3"	76 x 1,65	82	120	281	280	35	32	159	375	167	17	22	392	455	455	130	6/8
76			76 x 2	110	105	281	280	35	32	159	375	167	17	22	392	455	455	130	6/8
		80	85 x 2	115	130	324	327	40	36	181	440	216	29	39	433	505	510	130	6/8
			101,6 x 2,1	130	165	333	335	40	35	181	470	216	30	42	442	535	540	130	6/8
104		4"	104 x 2	130	150	333	335	40	35	181	470	216	30	42	442	535	540	130	6/8
		100	104 x 2	130	150	333	335	40	35	181	470	216	30	42	442	535	540	130	6/8

\* Без контрольного блока

### Конструктивное исполнение

Клапаны ДСХЗ - ДСХ4 могут быть смонтированы с асептическим направляющим подшипником, через которую прокачивается пар или жидкость (промыывающая

оплакаивающая) для очистки затвора, соприкасающегося с внешней средой во время обратного хода клапана. Когда клапан закрыт, шток, соприкасающийся с внешней средой,

стерилизуется перед входом во внутреннюю часть клапана.



Автоматический седельный клапан DCX3 с уплотнением металл-металл

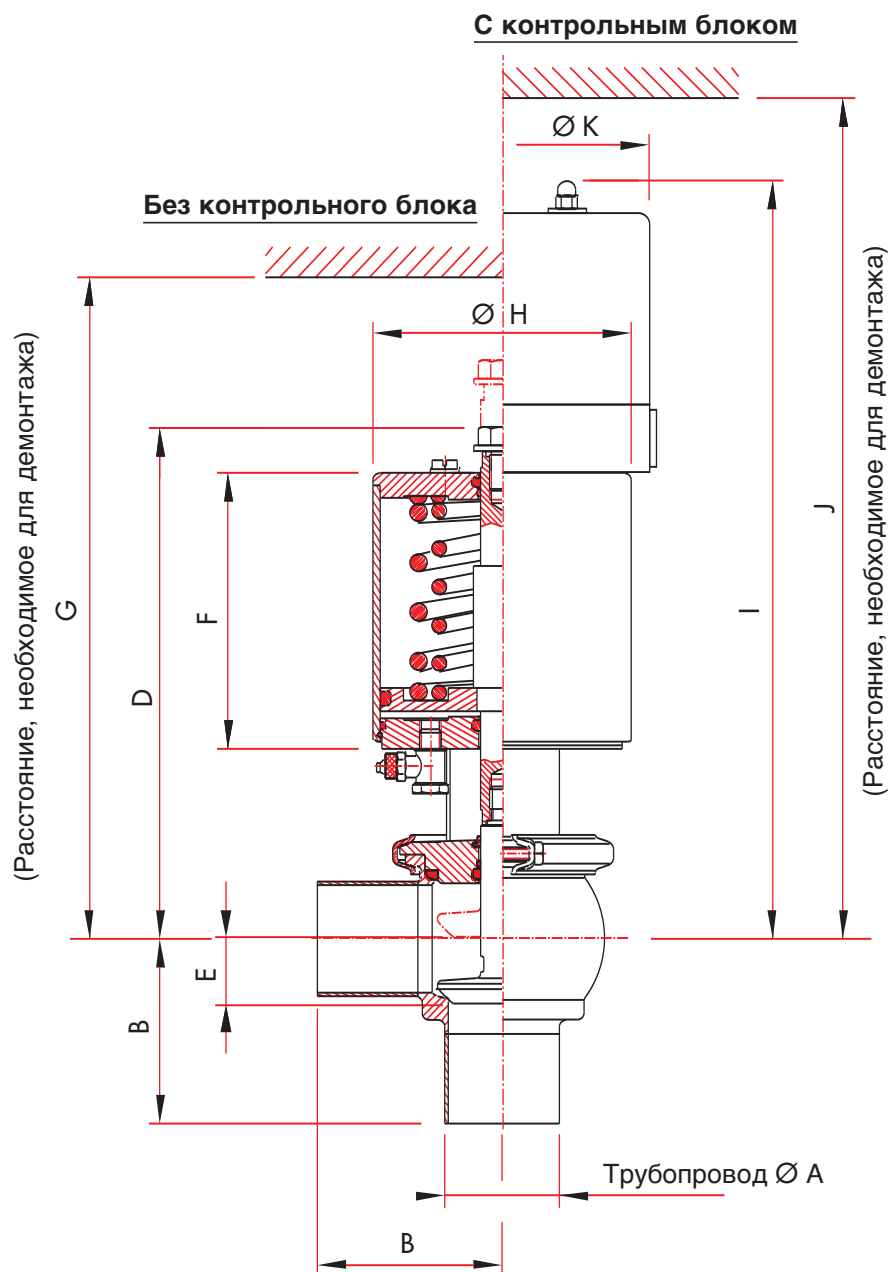

Конструктивное исполнение

В некоторых особых случаях (применение абразивных продуктов) уплотнения должны быть удалены, и обеспечен плотный контакт металлов. Данная модификация требует особой технологии изготовления и подбора пары затвор/корпус.

(Пожалуйста, свяжитесь с нами по вопросам, касающимся клапанов данного типа).

## Варианты исполнения седельных клапанов ДСХЗ - ДСХ4

ИТДФХ.101 РУ - REV 1 - МАЙ 2002

### Автоматический седельный клапан ДСХЗ с уплотнением металл-металл

SMS	DN		Трубопровод Ø А	В	D	Длина хода Е	F	G	ØН	Вес в кг*	I	J	ØК
	DIN	US											
25			25 x 1,2	55	193	17	109,5	240	89	4	300	330	130
			25,4 x 1,65	51	192	17	109,5	240	89	4	300	330	130
	25	1"	28 x 1	55	192	17	109,5	240	89	4	300	330	130
			34 x 1	55	197	17	109,5	250	89	4	305	340	130
38			38 x 1,2	70	195	21	109,5	255	89	4	307	345	130
			38,1 x 1,65	57	195	21	109,5	255	89	4	307	345	130
	40	2"	40 x 1	70	195	21	109,5	255	89	4	307	345	130
			50,8 x 1,65	76	224	29	123	295	114	7	336	380	130
51			51 x 1,2	82	224	29	123	295	114	7	336	380	130
			53 x 1,5	80	224	29	123	295	114	7	336	380	130
	50	2" 1/2	63,5 x 1,65	76	276	35	159	360	167	16	386	435	130
			63,5 x 1,6	105	276	35	159	360	167	16	386	435	130
	65	3"	70 x 2	108	277	35	159	370	167	16	388	445	130
			76 x 1,65	82	281	35	159	375	167	16	392	455	130
76			76 x 2	110	281	35	159	375	167	16	392	455	130
			85 x 2	115	324	40	181	435	216	27	433	505	130
	80	4"	101,6 x 2,1	130	333	40	181	465	216	28	442	535	130
			104 x 2	130	333	40	181	465	216	28	442	535	130
104			104 x 2	130	333	40	181	465	216	28	442	535	130

\*Без контрольного блока

### Автоматический седельный клапан DCX3 с длинным ходом

Клапан DCX3 имеет ход затвора, который, будучи полностью открытым, обеспечивает прохождение такого объема рабочей среды, который превышает номинальное сечение патрубка.

Однако, то обстоятельство, что затвор находится в потоке жидкости, ограничивает область применения клапана, так как для ряда волокнистых или неустойчивых продуктов наличие препятствия является недопустимым.

Клапан DCX3 с «длинным ходом» обеспечивает максимальную

промывку затвора и, следовательно, предотвращает жидкостное диспергирование и улавливание взвешенных волокон.

Будучи изготовленным со стандартным корпусом DCX3 и обладая аналогичными характеристиками, DCX3 с «длинным ходом» является нереверсивным клапаном (или клапаном двойного действия, при необходимости) с удлиненным приводом и затвором. Возможен вариант для установки на «дне резервуара».

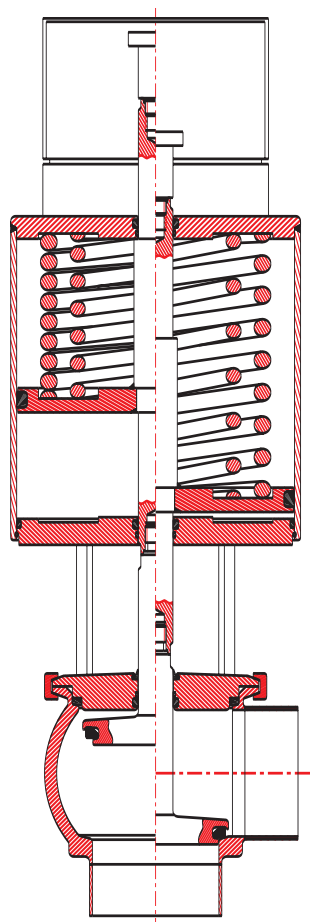

### Сильфонный седельный клапан DCX3

Этот клапан имеет особую конструкцию: вместо мембраны из пластика используются металлические сильфоны.

(Пожалуйста, свяжитесь с нами по вопросам, касающимся клапанов данного типа).



## Варианты исполнения седельных клапанов ДСХ3 - ДСХ4

### Условия эксплуатации автоматических седельных клапанов ДСХ3 - ДСХ4 с эластомерным уплотнением

DN			Макс. рабочее давление (бар)	Вакуумное сопротивление (см <sup>2</sup> /с)	Падение давления (кв)	Падение давления (кв)	Давление уплотнения (бар)	Время открытия (с)	Расход воздуха (л)
SMS	DIN	US							
25	25	1"	6	0,3	21	24,36	8	1,5	1
	25		6	0,3	24	27,84	8	1,5	1
	32		6	0,3	36	41,76	8	1,5	1
38		1" 1/2	6	0,3	42	48,72	8	1,5	1
	40		6	0,3	44	51,04	8	1,5	1
51		2"	6	0,3	82	95,12	8	3	2
	50		6	0,3	85	98,6	8	3	2
63		2" 1/2	6	0,3	128	148,48	8	6,6	5
	65		6	0,3	142	164,72	8	7	5
76		3"	6	0,3	170	197,2	8	7,2	5
	80		6	0,3	190	220,4	8	12	9
104		4"	6	0,3	290	336,4	8	14,4	9

Для всех диаметров седельных клапанов ДСХ3 - ДСХ4 с эластомерным уплотнением

Максимальная температура: +120 °С	Минимальная температура: 0 °С	Перепад температур: 100 °С
Максимальное давление подачи: 8 бар	Минимальное давление подачи: 4,5 бара	



## Варианты исполнения седельных клапанов ДСХЗ - ДСХ4

ITDFX101 RU - REV 1 - МАЙ 2002

### Условия эксплуатации автоматических седельных клапанов ДСХЗ - ДСХ4 с асептическим направляющим подшипником

DN			Макс. рабочее давление (бар)	Вакуумное сопротивление (см <sup>2</sup> /с)	Падение давления (кв)	Падение давления (кв)	Давление уплотнения (бар)	Время открытия (с)	Расход воздуха (л)
SMS	DIN	US							
25	25	1"	6	0,4	21	24,36	8	1,5	1
	25		6	0,4	24	27,84	8	1,5	1
	32		6	0,4	36	41,76	8	1,5	1
38	40	1" 1/2	6	0,4	42	48,72	8	1,5	1
	40		6	0,4	44	51,04	8	1,5	1
51	50	2"	6	0,4	82	95,12	8	3	2
	50		6	0,4	85	98,6	8	3	2
63	65	2" 1/2	6	0,4	128	148,48	8	6,6	5
	65		6	0,4	142	164,72	8	7	5
76	80	3"	6	0,4	170	197,2	8	7,2	5
	80		6	0,4	190	220,4	8	12	9
104	100	4"	6	0,4	290	336,4	8	14,4	9

Для всех диаметров седельных клапанов ДСХЗ - ДСХ4 с асептическим направляющим подшипником

Максимальная температура: +140 °С	Минимальная температура: -5 °С	Перепад температур: 120 °С
Максимальное давление подачи: 8 бар	Минимальное давление подачи: 4,5 бара	

## Варианты исполнения седельных клапанов ДСХ3 - ДСХ4



Условия эксплуатации седельного клапана ДСХ3 с уплотнением «металл-металл»

SMS	DN		Макс. рабочее давление (бар)	Вакуумное сопротивление (см <sup>2</sup> /с)	Падение давления (Кв)	Падение давления (кв)	Давление уплотнения (бар)	Время открытия (с)	Расход воздуха (л)
	DIN	US							
25	25	1"	6	0,7	21	24,36	8	1,5	1
			6	0,7	24	27,84	8	1,5	1
			6	0,7	36	41,76	8	1,5	1
38	40	1 1/2"	6	0,7	42	48,72	8	1,5	1
			6	0,7	44	51,04	8	1,5	1
51	50	2"	6	0,7	82	95,12	8	3	2
			6	0,7	85	98,6	8	3	2
63		2 1/2"	6	0,7	128	148,48	8	6,6	5
			6	0,7	142	164,72	8	7	5
76	80	3"	6	0,7	170	197,2	8	7,2	5
			6	0,7	190	220,4	8	12	9
104	100	4"	6	0,7	290	336,4	8	14,4	9

Для всех диаметров седельных клапанов ДСХ3 с уплотнением «металл-металл»

Максимальная температура: +140 °С	Минимальная температура: -5 °С	Перепад температур: 140 °С
Максимальное давление подачи: 8 бар	Минимальное давление подачи: 4,5 бара	





# Седельный клапан **DCX3 FdC** для днища резервуара

Техническое описание

Размеры  
**DCX3 FdC с опускаемым или  
подъемным затвором**

Условия эксплуатации

Дополнительные принадлежности



# Техническое описание седельного клапана DCX3 FdC для днища резервуаров

## Конструктивное исполнение

Седельный клапан для днища резервуара ДЕФИНОКС обладает теми же характеристиками, что и клапаны технологические седельные DCX3 (плавающая прокладка, корпус с утолщенными стенками, прочность и т.д.). Однако, они различаются формой корпуса и затвора с уплотнением, плотно прилегающим к днищу резервуара.

Возможны варианты с автоматическим или ручным управлением, в которых используются те же приводные механизмы, что и в DCX3, а также выбор опускающего или подъемного затворов.

По дополнительному заказу этот тип клапанов может быть оборудован приводом «длинного хода» для полной промывки затвора и уменьшения падения давления. Данный вариант особенно рекомендуется при использовании неустойчивых или неоднородных продуктов.



## Дополнительные возможности

### Монолитный корпус

По требованию заказчика возможно изготовление корпусов с вмонтированными фланцами по размеру днища резервуара.

### Клапан для днища резервуара с опускающим затвором и уплотнением «металл-металл»

Основные требования к размерам аналогичны требованиям для клапана DCX3 для днища резервуара. Данный клапан изготавливается на заказ.

### Ручной седельный клапан для днища резервуара

Седельный клапан для днища резервуара может быть оборудован ручным приводом вместо пневматического.

# Техническое описание седельного клапана ДСХЗ ФдС для днища резервуаров

ИТДФХ101 РУ - REV 1 - МАЙ 2002

## Фланец ДСХЗ ФдС

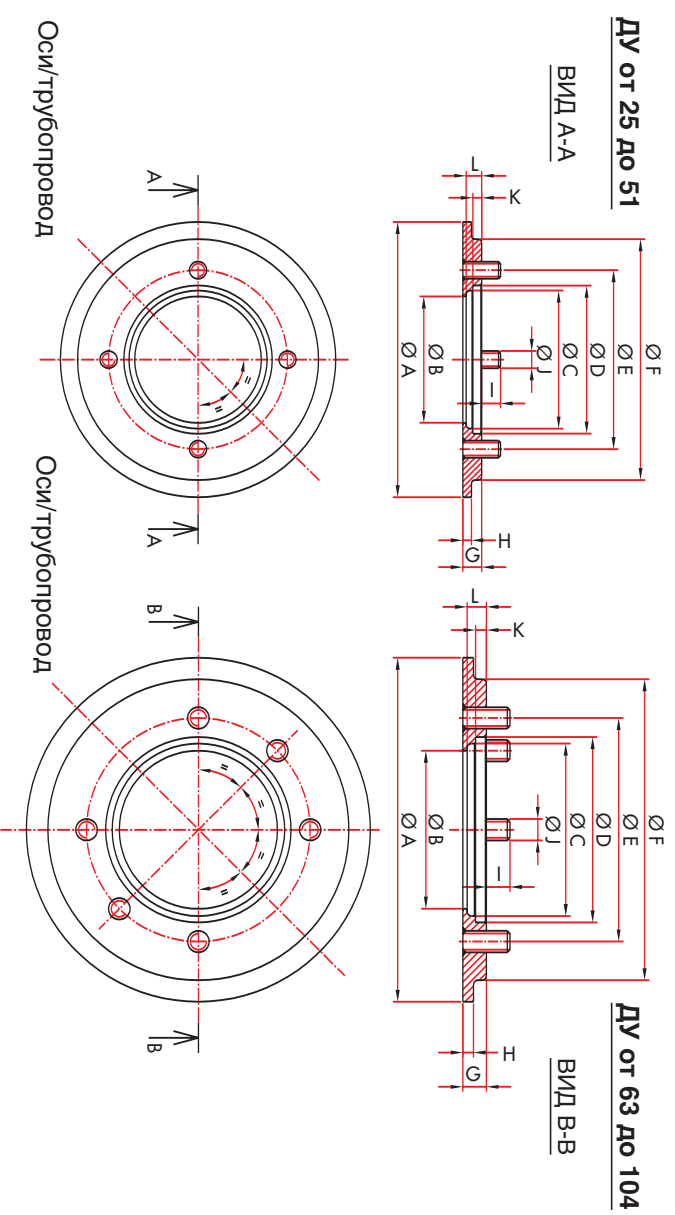

DN		Ø A	Ø B	Ø C	Ø D	Ø E	Ø F	G	H	I	Ø J	K	L
SMS	DIN												
25	25	139,25 ±0,25	61,4 ±0,1	68,2	80,2 ±0,05	94	124	11	6	12	M10	5	9 ±0,1
38	32	139,25 ±0,25	61,4 ±0,1	68,2	80,2 ±0,05	94	124	11	6	12	M10	5	9 ±0,1
	40	139,25 ±0,25	61,4 ±0,1	68,2	80,2 ±0,05	94	124	11	6	12	M10	5	9 ±0,1
51	50	159,25 ±0,25	73,5 ±0,1	80,2	86,2 ±0,05	104	140	11	6	12	M10	5	9 ±0,1
63	65	189,25 ±0,25	99,2 ±0,1	106	116,2 ±0,05	134	168	11	6	12	M10	5	9 ±0,1
76		189,25 ±0,25	99,2 ±0,1	106	116,2 ±0,05	134	168	11	6	12	M10	5	9 ±0,1
	80	249,25 ±0,25	146 ±0,1	155,2	168,7 ±0,05	190	230	17	10	16	M12	8,5	14 ±0,1
104	100	249,25 ±0,25	146 ±0,1	155,2	168,7 ±0,05	190	230	17	10	16	M12	8,5	14 ±0,1

# Размеры седельных клапанов DCX3 FdC для днища резервуара с опускаемым или подъемным затвором

● Клапан DCX3 FdC для днища резервуаров с опускаемым затвором

Без контрольного блока

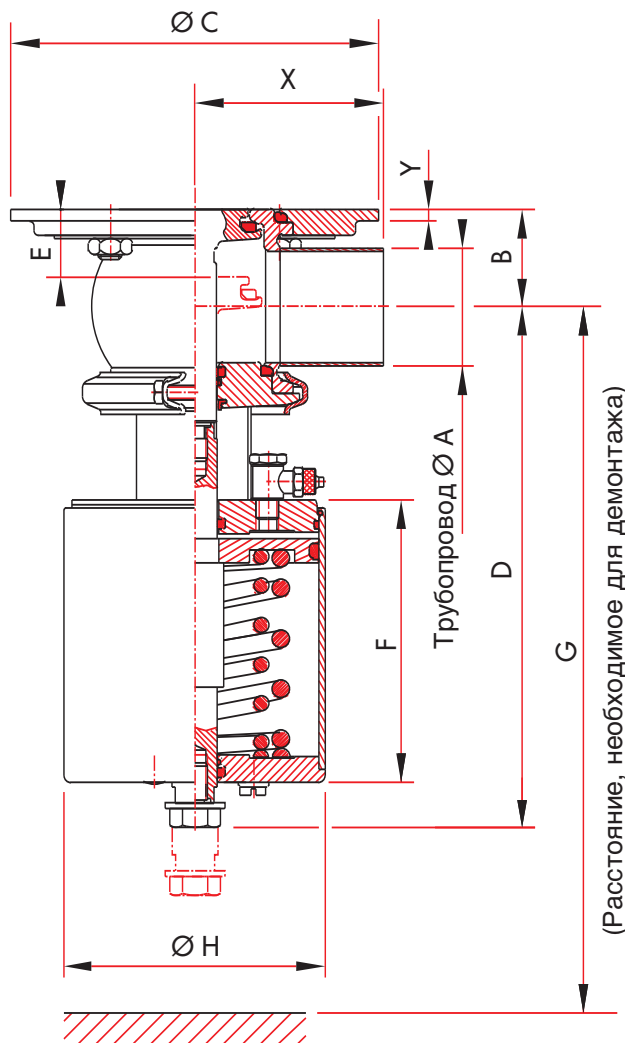

(Расстояние, необходимое для демонтажа)

С контрольным блоком

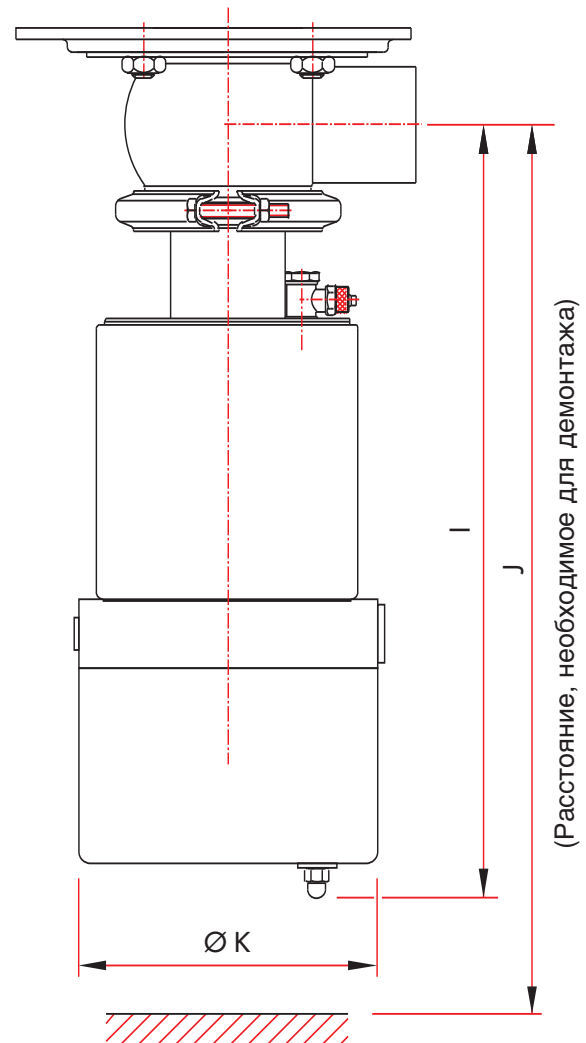

(Расстояние, необходимое для демонтажа)

Частичный вид корпуса/фланца снизу

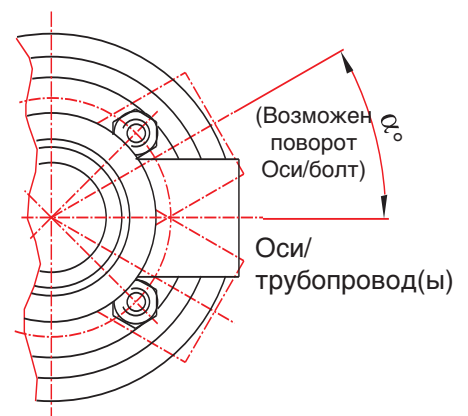

## Размеры седельных клапанов ДСХЗ ФдС для днища резервуара с опускаемым или подъемным затвором

ИТДФХ101 РУ - REV 1 - МАЙ 2002

59

### Клапан ДСХЗ ФдС для днища резервуаров с опускаемым затвором

SMS	DN			Трубопровод Ø А	В	Ø С	D	E	F	G	Ø Н	X	Y	α°	Вес В кг*	I	J	Ø К
	DIN	US																
25				25 x 1,2	29,5	139	189	23,5	109,5	245	89	55	6	21	4,5	300	335	130
			1"	25,4 x 1,65	29,5	139	189	23,5	109,5	245	89	51	6	21	4,5	300	335	130
				28 x 1	30,5	139	191,5	22,5	109,5	250	89	55	6	20	4,5	300	335	130
				34 x 1	33,5	139	192	25,5	109,5	255	89	55	6	18	4,5	305	345	130
38				38 x 1,2	35	139	193,5	25,5	109,5	260	89	70	6	16	4,5	307	350	130
			1" 1/2	38,1 x 1,65	35	139	193,5	25,5	109,5	260	89	57	6	16	4,5	307	350	130
				40 x 1	36	139	194	26	109,5	265	89	70	6	15	4,5	307	350	130
			2"	50,8 x 1,65	42,5	159	226	29,5	123	310	114	76	6	19	7,5	336	390	130
51				51 x 1,2	42,5	159	226	29,5	123	310	114	82	6	19	7,5	336	390	130
				53 x 1,5	42,5	159	226	29,5	123	310	114	80	6	17	7,5	336	390	130
			2" 1/2	63,5 x 1,65	48,5	189	275,5	35	159	375	167	76	6	23	17	386	450	130
63				63,5 x 1,6	48,5	189	275,5	35	159	375	167	105	6	23	17	386	450	130
				70 x 2	52	189	279	34,5	159	380	167	108	6	20	17	388	455	130
			3"	76 x 1,65	55	189	282	35	159	395	167	82	6	18	17	392	470	130
76				76 x 2	55	189	282	35	159	395	167	110	6	18	17	392	470	130
				85 x 2	65	249	328,5	39,5	181	460	216	115	10	23	28	433	525	130
			4"	101,6 x 2,1	75	249	337	40	181	490	216	130	10	21	29	442	555	130
104				104 x 2	75	249	337	40	181	490	216	130	10	21	29	442	555	130
				104 x 2	75	249	337	40	181	490	216	130	10	21	29	442	555	130

\* Без контрольного блока

# Размеры седельных клапанов DCX3 FdC для днища резервуара с опускаемым или подъемным затвором

## Клапан DCX3 FdC для днища резервуаров с подъемным затвором

**Без контрольного блока**

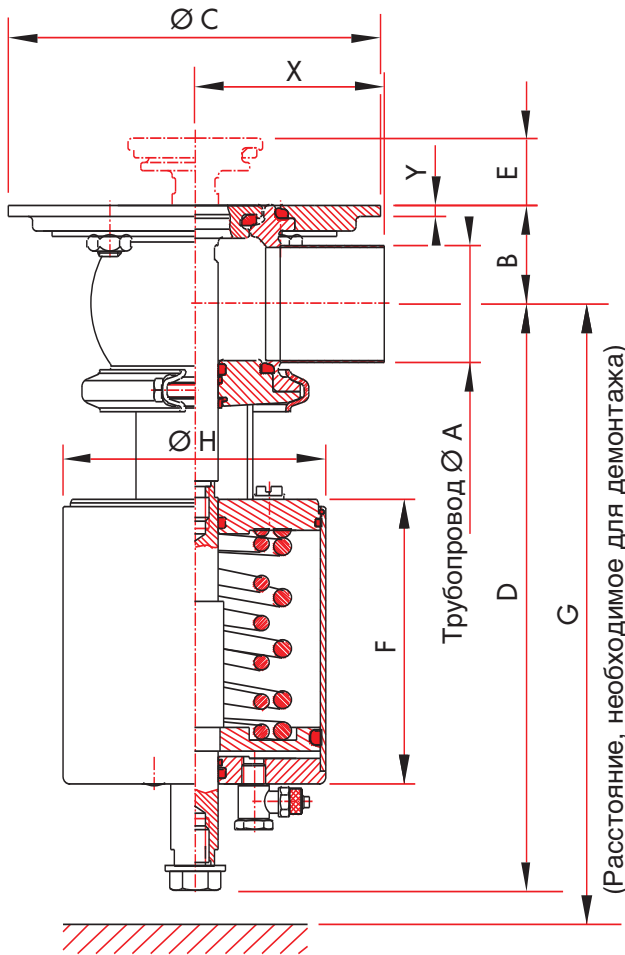

**С контрольным блоком**

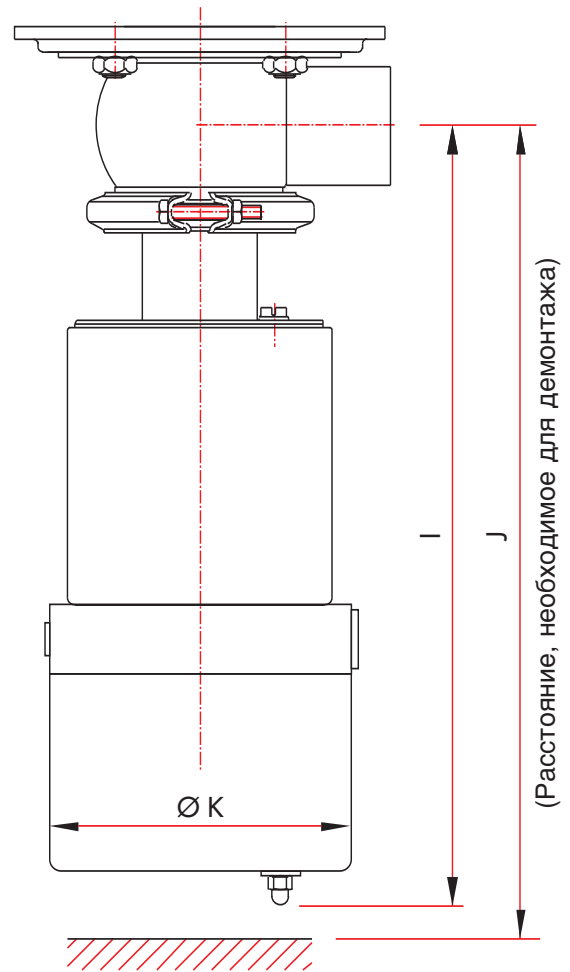

**Частичный вид корпуса/фланца снизу**

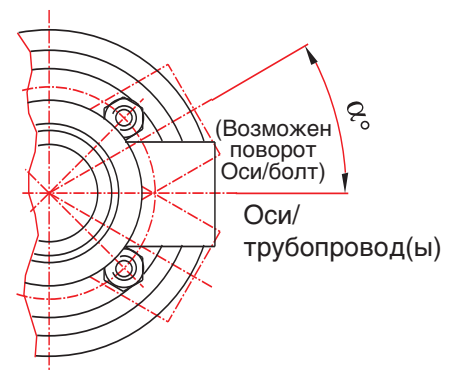

## Размеры седельных клапанов ДСХЗ ФдС для днища резервуара с опускаемым или подъемным затвором

ИТДФХ101 РУ - REV 1 - МАЙ 2002

37

### Клапан ДСХЗ ФдС для днища резервуаров с подъемным затвором

SMS	DN			Трубопровод Ø А	В	Ø С	D	E	F	G	Ø Н	X	Y	α°	Вес в кг*	I	J	Ø К
	DIN	US																
25				25 x 1,2	29,5	139	205	21	109,5	220	89	55	6	21	4,5	300	315	130
			1"	25,4 x 1,65	29,5	139	205	21	109,5	220	89	51	6	21	4,5	300	315	130
				28 x 1	30,5	139	204,5	19,5	109,5	220	89	55	6	20	4,5	300	315	130
				34 x 1	33,5	139	209	20,5	109,5	225	89	55	6	18	4,5	305	320	130
38				38 x 1,2	35	139	210,5	20	109,5	225	89	70	6	16	4,5	307	325	130
			1" 1/2	38,1 x 1,65	35	139	210,5	20	109,5	225	89	57	6	16	4,5	307	325	130
				40 x 1	36	139	212	20,5	109,5	230	89	70	6	15	4,5	307	325	130
			2"	50,8 x 1,65	42,5	159	252	28	123	270	114	76	6	19	7,5	336	355	130
51				51 x 1,2	42,5	159	252	28	123	270	114	82	6	19	7,5	336	355	130
				53 x 1,5	42,5	159	252	28	123	270	114	80	6	17	7,5	336	355	130
			2" 1/2	63,5 x 1,65	48,5	189	307,5	35	159	325	167	76	6	23	17	386	405	130
63				63,5 x 1,6	48,5	189	307,5	35	159	325	167	105	6	23	17	386	405	130
				70 x 2	52	189	311	34,5	159	330	167	108	6	20	17	388	405	130
			3"	76 x 1,65	55	189	314	35	159	330	167	82	6	18	17	392	410	130
76				76 x 2	55	189	314	35	159	330	167	110	6	18	17	392	410	130
				85 x 2	65	249	363,5	39,5	181	395	216	115	10	23	28	433	465	130
			4"	101,6 x 2,1	75	249	372,5	39,5	181	405	216	130	10	21	29	442	475	130
104				104 x 2	75	249	372,5	39,5	181	405	216	130	10	21	29	442	475	130
				104 x 2	75	249	372,5	39,5	181	405	216	130	10	21	29	442	475	130

\* Без контрольного блока

# Условия эксплуатации седельного клапана ДСХЗ Fdc для днища резервуаров с опускаемым или подъемным затвором

SMS	DN		Макс. рабочее давление (бар)	Вакуумное сопротивление (см <sup>3</sup> /с)	Падение давления (кв)	Падение давления (кв)	Давление уплотнения (бар)	Время открытия (с)	Расход воздуха (л)
	DIN	US							
25	25	1"	6	0,4	21	24,36	7	1,5	1
			6	0,4	24	27,84	7	1,5	1
			6	0,4	36	41,76	7	1,5	1
38	32	1 1/2"	6	0,4	42	48,72	7	1,5	1
			6	0,4	44	51,04	7	1,5	1
51	40	2"	6	0,4	82	95,12	7	3	2
			6	0,4	85	98,6	7	3	2
63	50	2 1/2"	6	0,4	128	148,48	7	6,6	5
			6	0,4	142	164,72	7	7	5
76	65	3"	6	0,4	170	197,2	7	7,2	5
			6	0,4	190	220,4	7	12	9
104	80	4"	6	0,4	290	336,4	7	14,4	9
	100								

Максимальная температура: +140 °C	Минимальная температура: -5 °C	Перепад температур: 120 °C
Максимальное давление подачи: 8 бар	Минимальное давление подачи: 4,5 бара	





# Седельные клапаны **DCX3 - DCX4** малого размера

Техническое описание

Размеры

Условия эксплуатации

Дополнительные возможности



# Техническое описание седельного клапана малого размера DCX3 - DCX4



● Ручной клапан DCX3 малого размера



● Автоматический клапан DCX3 малого размера



● Автоматический клапан DCX4 малого размера

## ● Конструктивное исполнение

В дополнение к стандартному диапазону диаметров от 25 до 150 мм ДЕФИНОКС предлагает малогабаритные седельные клапаны в исполнении, аналогичном исполнению стандартных седельных клапанов. Эти

клапаны характеризуются малым размером и способностью выдерживать высокое давление. Применение элементов управления и сигнализации ограничивается установкой блока диаметром 104 мм.

## ● Дополнительные возможности

### **Седельный клапан малого размера DCX3 с профилированным затвором**

Клапан DCX3 малого размера может быть оборудован профилированным затвором, выполняющим функцию регулятора потока в конфигурации с ручным приводом.

Клапан может быть изготовлен диаметром 3/4 и 1 дюйм, размеры аналогичны размерам ручного микроклапана DCX3.

# Размеры седельных клапанов малого размера DCX3 - DCX4 с ручным и автоматическим управлением

## ● Ручной седельный клапан DCX3 малого размера

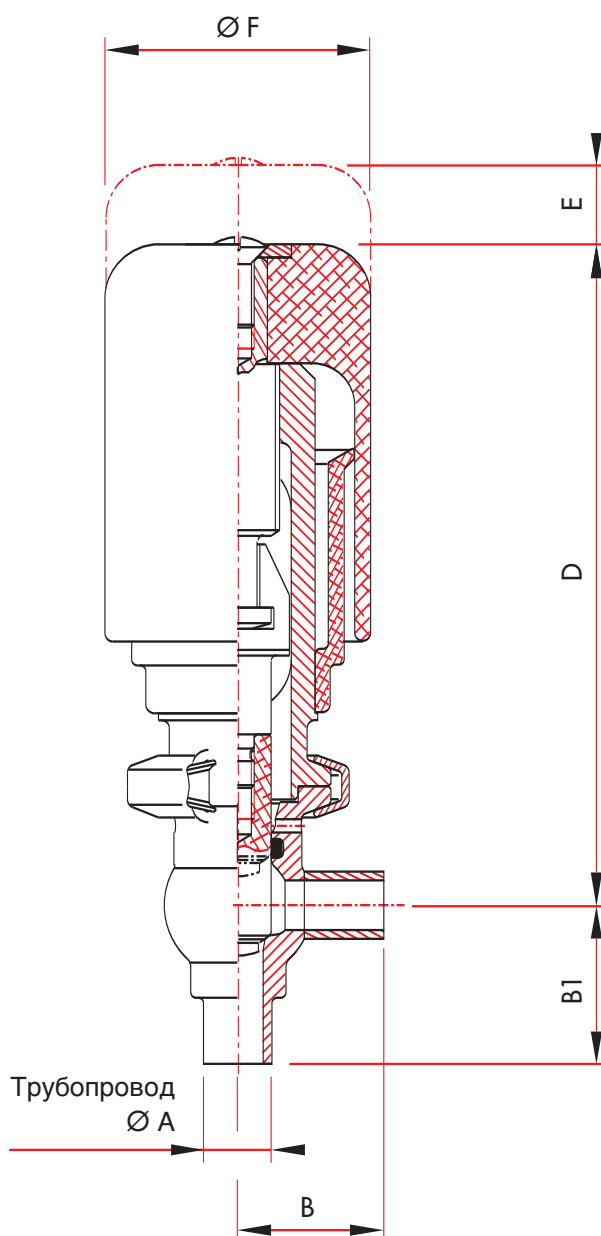

DN	Трубопровод $\varnothing A$	B	B1	D	Длина хода E	$\varnothing F$	Вес в кг
1/2"	12,7 x 1,65	27,5	30	128	12	50	0,6
3/4"	19,05 x 1,65	29	35	130	12	50	0,6
1"	25,4 x 1,65	35,3	40	130	15	50	1



# Размеры седельного клапана малого размера DCX3 - DCX4 с ручным и автоматическим управлением

## Ручной седельный клапан DCX4 малого размера

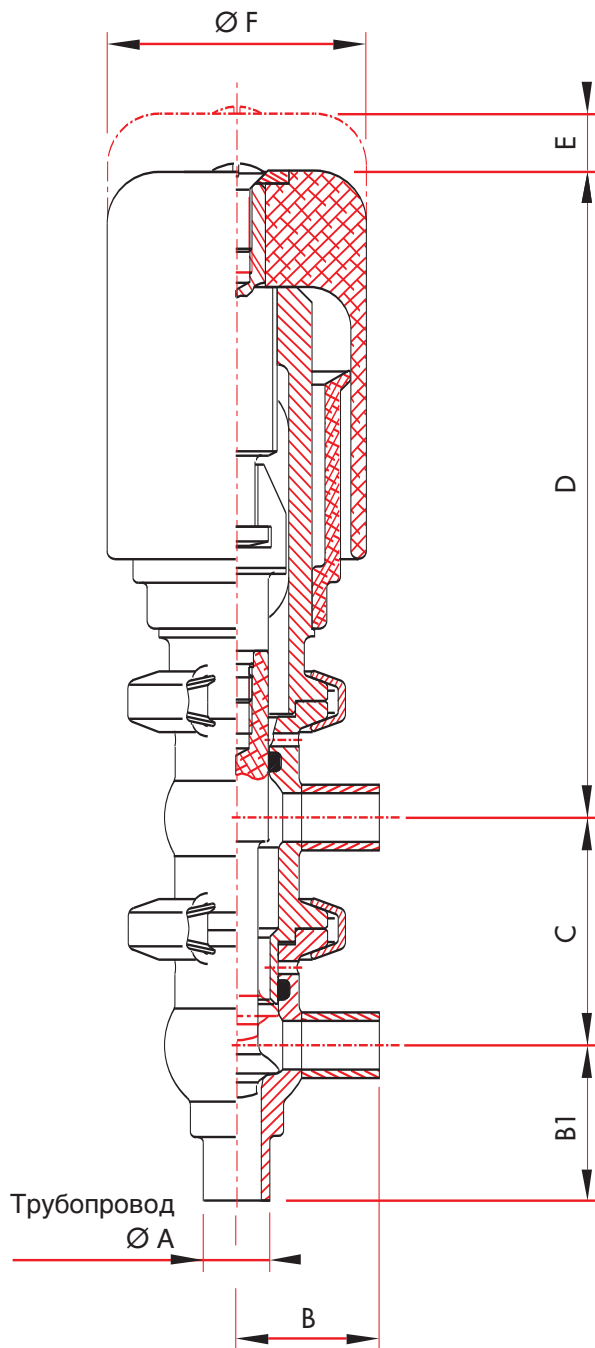

DN	Трубопровод Ø A	B	B1	C	D	Длина хода E	Ø F	Вес в кг
1/2"	12,7 x 1,65	27,5	30	44	128	10,5	50	0,7
3/4"	19,05 x 1,65	29	35	44	130	11	50	0,7
1"	25,4 x 1,65	35,3	40	55	130	14,7	50	1,1

# Размеры седельного клапана малого размера DCX3 - DCX4 с ручным и автоматическим управлением

## Автоматический седельный клапан DCX4 малого размера

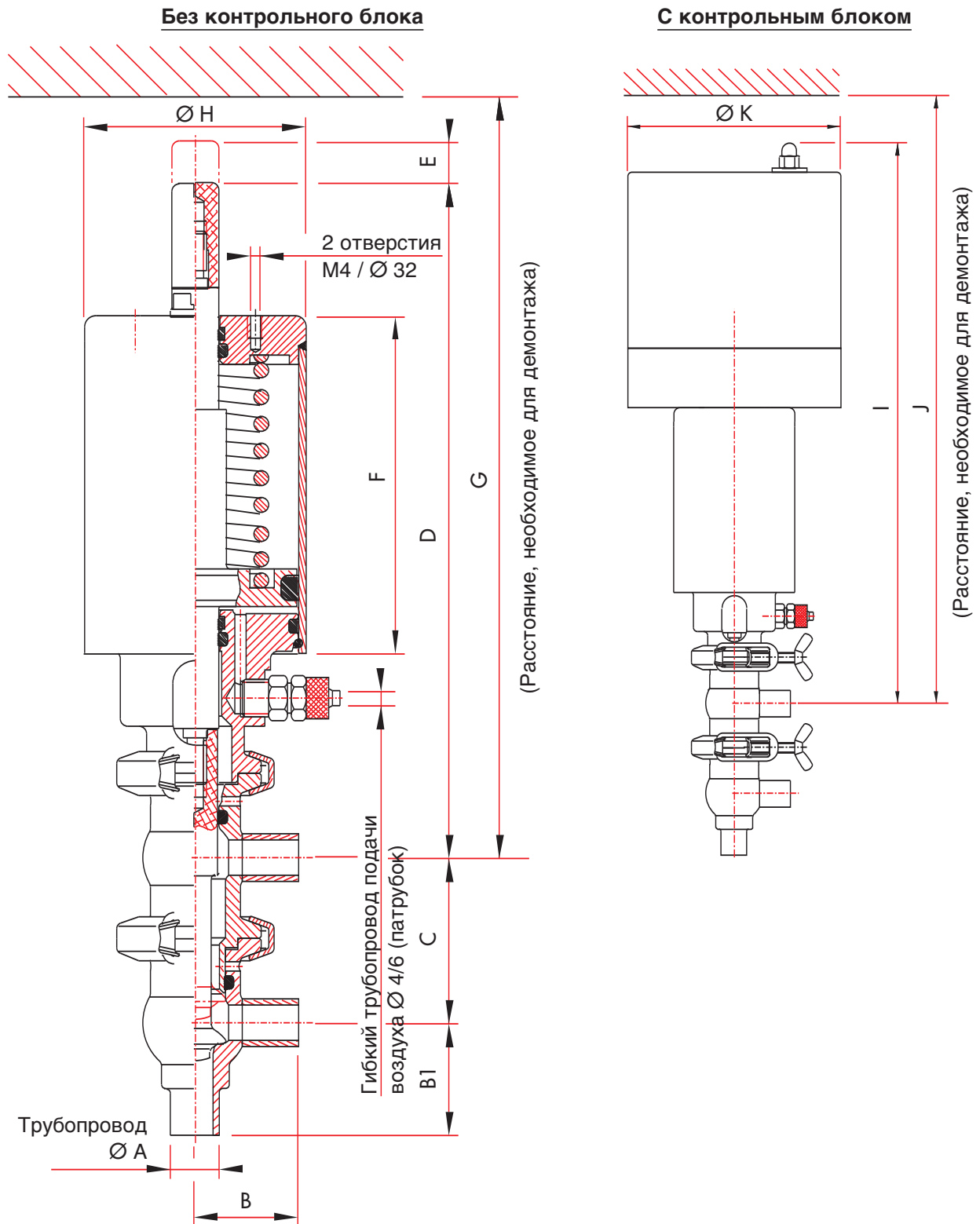

DN	Трубопровод Ø А	В	В1	С	Д	Длина хода Е	Г	Ø Н	Вес в кг*	И	Ж	Ø К	
1/2"	12,7 x 1,65	27,5	30	44	192	10,5	90	215	59	1,6	275	298	104
3/4"	19,05 x 1,65	29	35	44	195	11	90	220	59	1,7	277	302	104
1"	25,4 x 1,65	35,3	40	55	212	14,7	103	240	71	2	292	320	104

\*Без контрольного блока

# Условия эксплуатации седельного клапана DCX3 - DCX4 малого размера

## Ручной седельный клапан DCX3 - DCX4 малого размера

DN US	Макс. рабочее давление (бар)	Вакуумное сопротивление (см <sup>3</sup> /с)	Падение давления (Kv)	Падение давления (Kv)	Давление уплотнения (бар)
1/2"	16	0,4	3,2	3,71	18
3/4"	16	0,4	10,7	12,4	18
1"	16	0,4	21	24,36	18

ДЛЯ ВСЕХ ДИАМЕТРОВ РУЧНЫХ СЕДЕЛЬНЫХ КЛАПАНОВ DCX3 - DCX4 МАЛОГО РАЗМЕРА

Максимальная температура: +140 °C	Минимальная температура: -5 °C	Перепад температур: 120 °C
--------------------------------------	-----------------------------------	-------------------------------

## Автоматический седельный клапан DCX3 - DCX4 малого размера

DN US	Падение давления (Kv)	Падение давления (Kv)	Давление уплотнения (бар)	Время открытия (с)	Расход воздуха (N)
1/2"	3,2	3,71	18	0,5	0,3
3/4"	10,7	12,4	18	0,5	0,3
1"	21	24,36	18	0,75	0,5

ДЛЯ ВСЕХ ДИАМЕТРОВ АВТОМАТИЧЕСКИХ СЕДЕЛЬНЫХ КЛАПАНОВ DCX3 - DCX4 МАЛОГО РАЗМЕРА

Максимальная температура: +140 °C	Минимальная температура: -5 °C	Перепад температур: 120 °C
Максимальное давление подачи: 8 бар	Минимальное давление подачи: 4,5 бара	Максимальное рабочее давление: 16 бар
Вакуумное сопротивление: 0,4 см <sup>3</sup> /с		

## Падение давления в автоматическом седельном клапане DCX3 малого размера

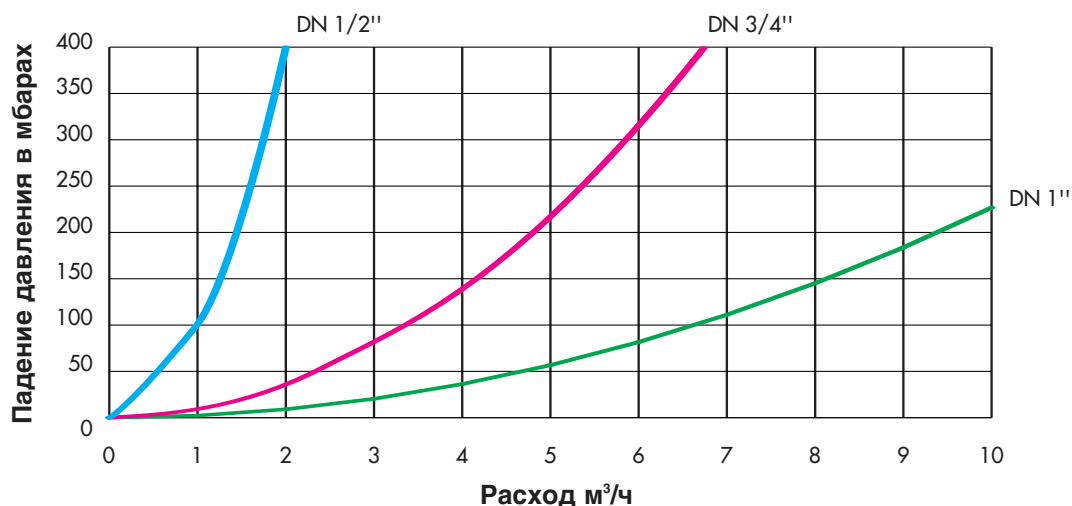





## Варианты исполнения седельных клапанов **DCX3**

### Регулирующий клапан **DCX3**

*Чертежи* ..... стр. 48

*Размеры*..... стр. 49

### Клапан с двойным уплотнением **DCX3 DE**

*Чертежи* ..... стр. 50

*Размеры*..... стр. 51

### Разгрузочный клапан **DCX3**

*Чертежи* ..... стр. 52

*Размеры*..... стр. 53

### Условия эксплуатации вариантов исполнения клапанов **DCX3**

*Регулирующий клапан DCX3*..... стр. 54

*Клапан с двойным уплотнением DCX3 DE*..... стр. 55

*Разгрузочный клапан DCX3*..... стр. 56

# Регулирующий седельный клапан DCX3

## Конструктивное исполнение



Опираясь на технологию изготовления стандартного седельного клапана DCX3 L, ДЕФИНОКС разработал регулирующий клапан для контакта с пищевыми продуктами, оборудованный профилированным затвором. В сочетании с позиционером этот клапан регулирует скорость потока, давление или уровень любой жидкости, используемой в пищевых технологических процессах, посредством сигнала (0) 4-20 мА или 0-10 В.

Электронные регуляторы (PID-регулятор, электропневматический блок управления) размещаются в герметичном блоке, смонтированном на приводе клапана вместе с датчиком текущего положения

затвора.

Поскольку затвор не имеет уплотнения, то клапан не герметичен на 100%; однако, по дополнительному заказу возможно изготовление затвора типа «метал-метал» для обеспечения абсолютной герметичности.

Данный клапан изготавливается с ДУ от 25 до 76.

Преимущества:

- компактность,
- структура из нержавеющей стали марки 316L,
- легко программируемые электронные функции.

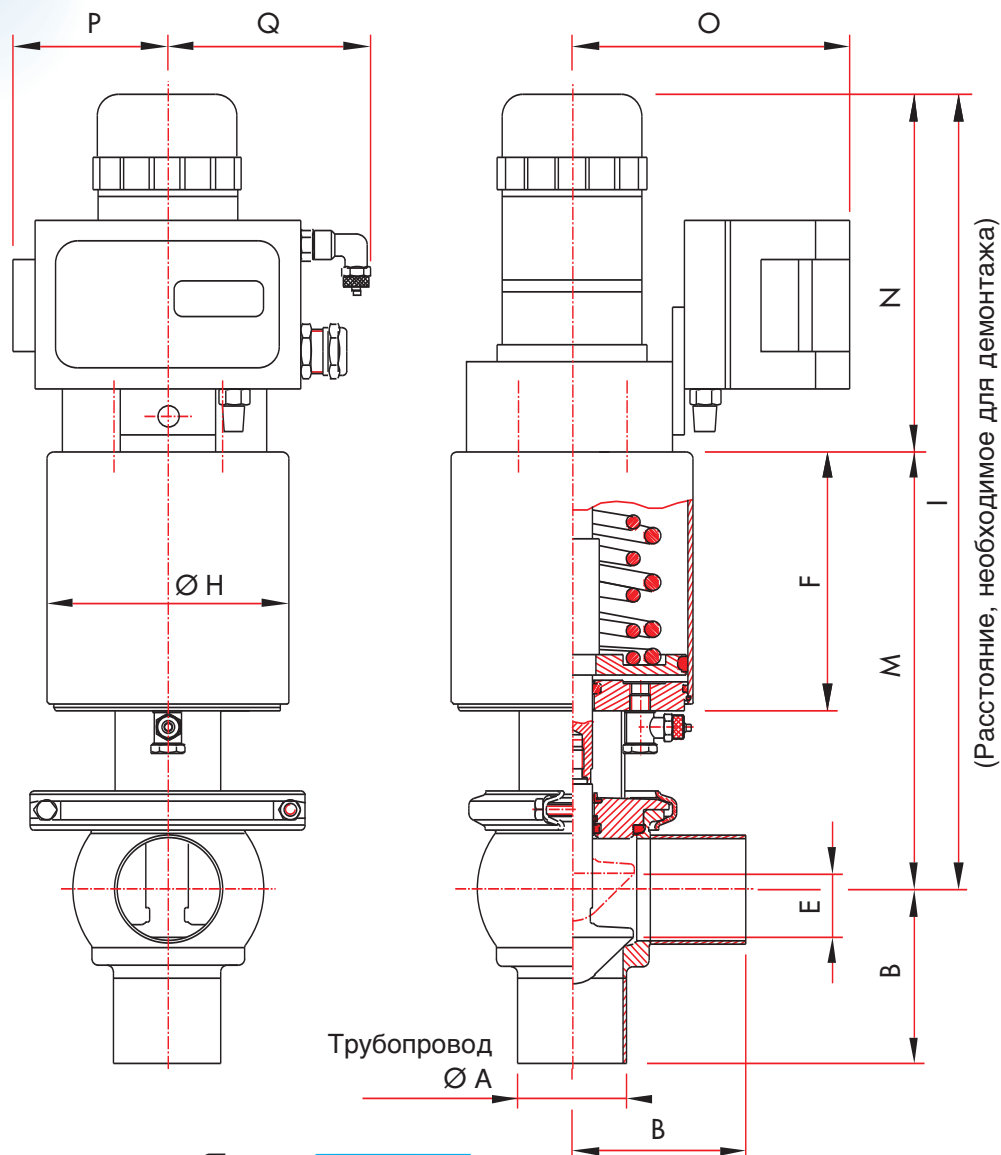

## Регулирующий седельный клапан ДСХЗ

ИТДФХ101 РУ - REV 1 - МАЙ 2002

### Размеры

SMS	DN		Трубопровод Ø А	В	Длина хода Е	F	ØН	I	M	N	O	P	Q	Вес в кг*
	DIN	US												
25		1"	25 x 1,2	55	17	109,5	89	338	170	145	131	72	95	5,5
			25,4 x 1,65	51	17	109,5	89	338	170	145	131	72	95	5,5
	25		28 x 1	55	17	109,5	89	338	170	145	131	72	95	5,5
			34 x 1	55	17	109,5	89	343	175	145	131	72	95	5,5
38	32		38 x 1,2	70	21	109,5	89	345	177	145	131	72	95	5,5
			38,1 x 1,65	57	21	109,5	89	345	177	145	131	72	95	5,5
	40	1" 1/2	40 x 1	70	21	109,5	89	345	177	145	131	72	95	5,5
			50,8 x 1,65	76	29	123	114	374	206	165	131	72	95	8,5
51	50	2"	51 x 1,2	82	29	123	114	374	206	165	131	72	95	8,5
			53 x 1,5	80	29	123	114	374	206	165	131	72	95	8,5
63		2" 1/2	63,5 x 1,65	76	35	159	167	424	256	165	131	72	95	17,5
			63,5 x 1,6	105	35	159	167	424	256	165	131	72	95	17,5
	65	3"	70 x 2	108	35	159	167	426	258	165	131	72	95	17,5
			76 x 1,65	82	35	159	167	430	262	165	131	72	95	17,5
76		3"	76 x 2	110	35	159	167	430	262	165	131	72	95	17,5
			85 x 2	115	40	181	216	471	303	165	131	72	95	28,5
104		4"	101,6 x 2,1	130	40	181	216	480	312	165	131	72	95	29,5
			104 x 2	130	40	181	216	480	312	165	131	72	95	29,5
	100		104 x 2	130	40	181	216	480	312	165	131	72	95	29,5

\*С позиционером

# Седельный клапан с двойным уплотнением DCX3 DE

Без контрольного блока

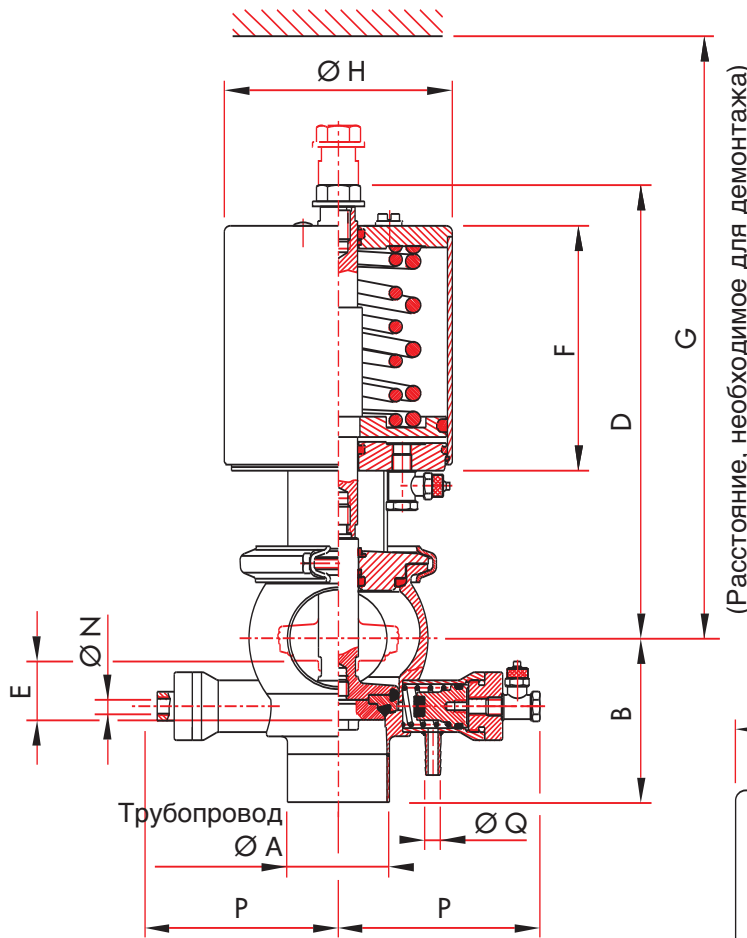

Вид сверху

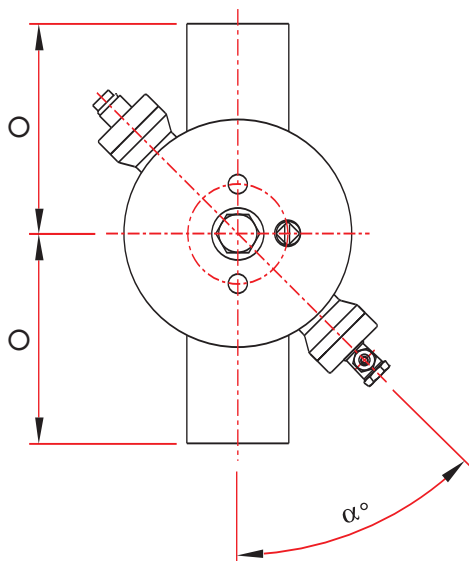

С контрольным блоком

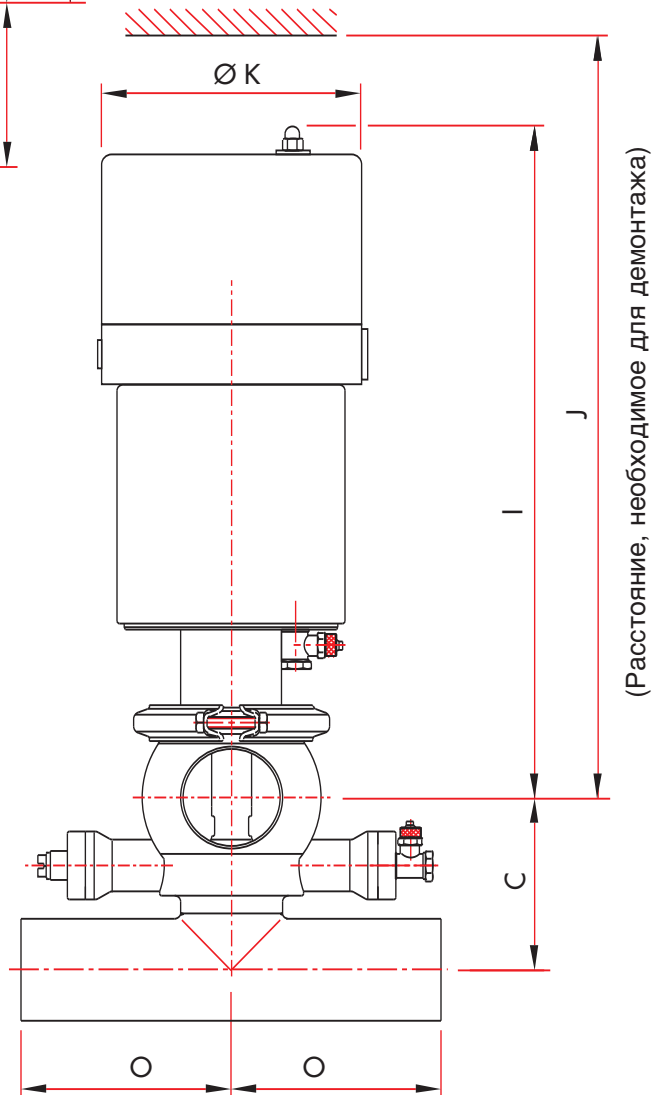

# Седельный клапан с двойным уплотнением ДСХЗ ДЕ

ITDFX101 RU - REV 1 - МАЙ 2002

## Размеры

SMS	DN			Трубопровод Ø А	В	С	D	Длина хода E	F	G	Ø Н	Ø N	O	P	Ø Q	α°	Вес в кг*	I	J	Ø К
	DIN	US																		
51		2"		50,8 x 1,65	82	86	227	29	123	300	114	1/8 Gas	105	105	8	45	8	337	381	130
				51 x 1,2	82	86	227	29	123	300	114	1/8 Gas	105	105	8	45	8	337	381	130
	50			53 x 1,5	80	87	227	29	123	300	114	1/8 Gas	105	105	8	45	8	337	381	130
		2" 1/2		63,5 x 1,65	105	100	276	35	159	360	167	1/8 Gas	130	115	8	45	17,5	385	435	130
63				63,5 x 1,6	105	100	276	35	159	360	167	1/8 Gas	130	115	8	45	17,5	385	435	130
				70 x 2	108	105	279	35	159	375	167	1/8 Gas	130	123	8	45	17,5	388	445	130
76		3"		76 x 1,65	110	111	282	35	159	380	167	1/8 Gas	130	123	8	45	17,5	392	455	130
				76 x 2	110	111	282	35	159	380	167	1/8 Gas	130	123	8	45	17,5	392	455	130
	80			85 x 2	115	122	330	40	181	445	216	1/8 Gas	155	137	8	45	29	435	507	130
				101,6 x 2,1	130	139	338	40	181	470	216	1/8 Gas	155	137	8	45	30	443	536	130
		4"		104 x 2	130	139	338	40	181	470	216	1/8 Gas	155	137	8	45	30	443	536	130
104				104 x 2	130	139	338	40	181	470	216	1/8 Gas	155	137	8	45	30	443	536	130

\*Без контрольного блока

## Конструктивное исполнение

Клапан с двойным уплотнением ДСХЗ выполняет функции стандартного клапана ДСХЗ. Однако, благодаря небольшому воздушному зазору, между двумя зонами, которые он разделяет, может быть обнаружена протечка. Этот клапан, являясь альтернативой смешительному клапану VDSI, обеспечивает адекватный уровень защиты на производственных линиях перед процессами обработки (пастеризация) и работой систем вспомогательного обслуживания технологического процесса (промывка, топливо и т.д.). Он выдерживает избыточное давление под затвором, благодаря

предохранительному выпуску в камеру утечек. Клапан может устанавливаться в горизонтальном положении. Кроме того, такая конфигурация предусматривает размещение разветвленного трубопровода с возможностью установки скребкового механизма на нижних линиях. Он выпускается в стандартном исполнении с диаметром от 50 до 100 мм и требует установки одного устройства управления.

стенками и клапанного корпуса, обеспечивающего хорошую геометрию сборки и высокую сопротивляемость механическим или температурным деформациям.

- камеры утечек, предотвращающей риск смешивания рабочих сред между верхним и нижним модулями клапана,
- микроклапана, предупреждающего о протечке или возможном повреждении уплотнения,
- дополнительного микроклапана, контролируемого давлением SIP для обеспечения промывки камеры утечек при закрытом клапане.

*Примечание: при наличии 2 электромагнитных клапанов, смонтированных на ДСХЗ ДЕ, промывка может быть выполнена при открытом клапане через напускной микроклапан. Поверхность седла может промываться только при открытом клапане.*

# Разгрузочный седельный клапан DCX3



Без контрольного блока

С пневматическим регулятором

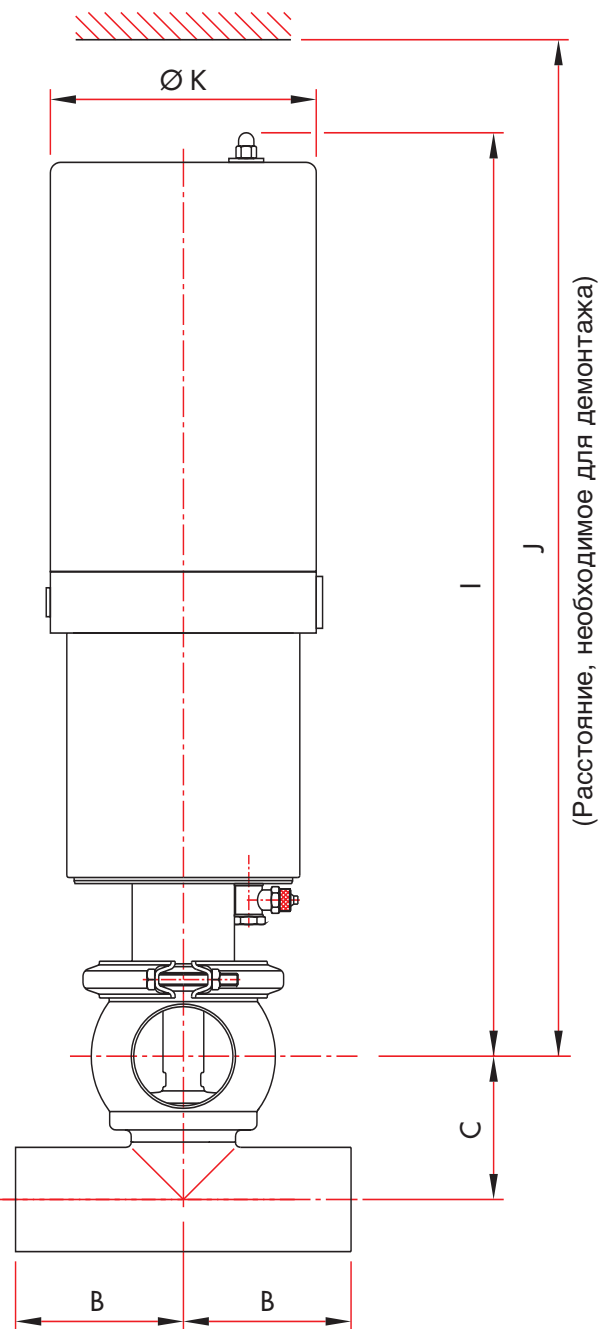
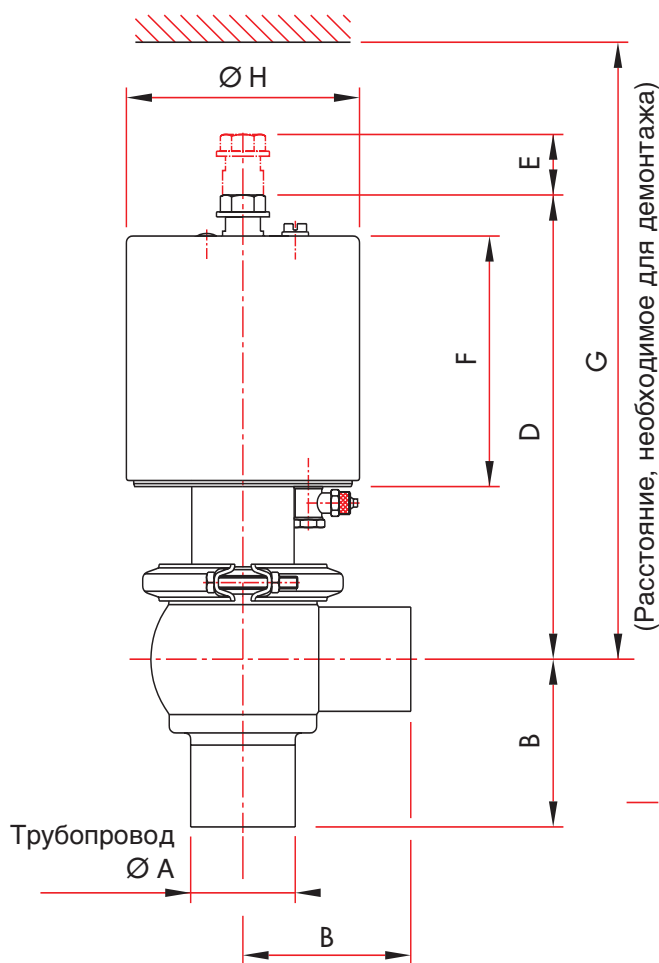

# Разгрузочный седельный клапан ДСХЗ

ИТДФХ101 РУ - REV 1 - МАЙ 2002

## Размеры

SMS	DN		Трубопровод Ø А	В	С	D	Длина хода Е	F	G	Ø Н	Вес в кг*	I	J	Ø К
	DIN	US												
25		1"	25 x 1,2	55	45	193	17	109,5	240	89	4	415	445	130
			25,4 x 1,65	51	45	192	17	109,5	240	89	4	415	445	130
	25		28 x 1	55	47	192	17	109,5	240	89	4	415	445	130
			34 x 1	55	51	197	17	109,5	250	89	4	420	455	130
38		1" 1/2	38 x 1,2	70	55	195	21	109,5	255	89	4	422	460	130
			38,1 x 1,65	57	55	195	21	109,5	255	89	4	422	460	130
	40		40 x 1	70	55	195	21	109,5	255	89	4	422	460	130
			50,8 x 1,65	76	70	224	29	123	295	114	7	451	495	130
51		2"	51 x 1,2	82	70	224	29	123	295	114	7	451	495	130
			53 x 1,5	80	71	224	29	123	295	114	7	451	495	130
	50		63,5 x 1,65	76	85	276	35	159	360	167	16	501	550	130
			63,5 x 1,6	105	85	276	35	159	360	167	16	501	550	130
63		2" 1/2	70 x 2	108	93	277	35	159	370	167	16	503	560	130
			76 x 1,65	82	95	281	35	159	375	167	16	507	570	130
76		3"	76 x 2	110	95	281	35	159	375	167	16	507	570	130
			85 x 2	115	105	324	40	181	435	216	27	548	620	130
	80		101,6 x 2,1	130	125	333	40	181	465	216	28	557	650	130
			104 x 2	130	125	333	40	181	465	216	28	557	650	130
104		4"	104 x 2	130	125	333	40	181	465	216	28	557	650	130

\*Без регулятора

## Конструктивное исполнение

Для защиты электронного оборудования или контуров (циркуляционных насосов и т.п.), стандартный клапан ДСХЗ может быть модифицирован для разгрузки основного контура, если давление в последнем превысит установленное значение.

В этом случае клапан ДСХЗ оборудуется приводом со специальной пружиной. Поддача сжатого воздуха на привод осуществляется, в первую очередь, через блок, в состав которого

входит редуктор давления. Совместное действие пружины и регулируемое, разреженное воздушное пространство обуславливают давление поддиафрагмы, следовательно, рабочую зону

клапана в конструкции разгрузочного клапана (см. соответствующую документацию).

Электромагнитный управляющий клапан, смонтированный в устройстве, контролирует принудительное открытие клапана, например, во время промывки контура.



# Условия эксплуатации вариантов исполнения клапанов ДСХЗ



## Условия эксплуатации регулирующего седельного клапана ДСХЗ

SMS	DN	DIN	US	Макс. рабочее давление (бар)	Вакуумное сопротивление (см <sup>3</sup> /с)	Падение давления (Кв)	Падение давления (Кв)	Давление уплотнения (бар)	Время открытия (с)	Расход воздуха (N)
25	25	32	1"	6	0,7	21	24,36	8	1,5	1
				6	0,7	24	27,84	8	1,5	1
				6	0,7	36	41,76	8	1,5	1
38	40		1" 1/2	6	0,7	42	48,72	8	1,5	1
				6	0,7	44	51,04	8	1,5	1
51	50		2"	6	0,7	82	95,12	8	3	2
				6	0,7	85	98,6	8	3	2
63	65		2" 1/2	6	0,7	128	148,48	8	6,6	5
				6	0,7	142	164,72	8	7	5
76	80		3"	6	0,7	170	197,2	8	7,2	5
				6	0,7	190	220,4	8	12	9
104	100		4"	6	0,7	290	336,4	8	14,4	9

Для всех диаметров регулирующих седельных клапанов ДСХЗ с автоматическим управлением

Максимальная температура: +140 °С	Минимальная температура: -5 °С	Перепад температур: 140 °С
Максимальное давление подачи: 8 бар	Минимальное давление подачи: 4,5 бара	





## Условия эксплуатации седельного клапана с двойным уплотнением DCX3 DE

DN			Падение давления (Kv)	Падение давления (Kv)	Время открытия (с)	Расход воздуха (N)
SMS	DIN	US				
51		2"	82	95,12	3	2
	50		85	98,6	3	2
63		2" 1/2	128	148,48	6,6	5
	65		142	164,72	7	5
76		3"	170	197,2	7,2	5
	80		190	220,4	12	9
104	100	4"	290	336,4	14,4	9

ДЛЯ ВСЕХ ДИАМЕТРОВ АВТОМАТИЧЕСКИХ СЕДЕЛЬНЫХ КЛАПАНОВ С ДВОЙНЫМ УПЛОТНЕНИЕМ DCX3		
Максимальная температура: +120 °C	Минимальная температура: 0 °C	Перепад температур: 100 °C
Максимальное рабочее давление: 7 бар	Вакуумное сопротивление: 0,3 см <sup>3</sup> /с	Давление уплотнения: 8 бар
Максимальное давление подачи: 8 бар	Минимальное давление подачи: 4,5 бара	

## Падение давления в седельном клапане с двойным уплотнением DCX3 DE

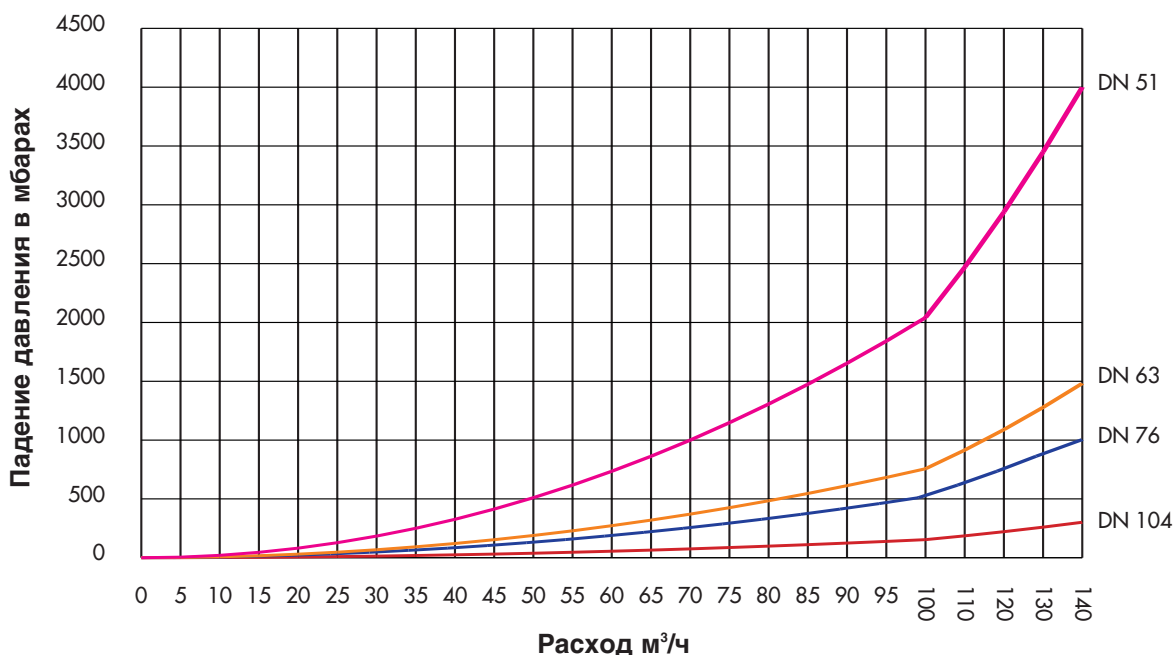

## Условия эксплуатации вариантов исполнения клапанов ДСХЗ

### Условия эксплуатации разгрузочного седельного клапана ДСХЗ

SMS	DN	DIN	US	Макс. давление калибровки (бар)	Вакуумное сопротивление (см <sup>2</sup> /с)	Падение давления (кв)	Падение давления (кв)	Давление уплотнения (бар)	Время открытия (с)	Расход воздуха (л)
25	25	25	1"	12	0,4	21	24,36	13	1,5	1
				12	0,4	24	27,84	13	1,5	1
				12	0,4	36	41,76	13	1,5	1
38	32	32	1" 1/2	12	0,4	42	48,72	13	1,5	1
				12	0,4	44	51,04	13	1,5	1
				12	0,4	82	95,12	13	3	2
51	50	50	2"	12	0,4	85	98,6	13	3	2
				12	0,4	128	148,48	13	6,6	5
63	65	65	2" 1/2	12	0,4	142	164,72	13	7	5
				12	0,4	170	197,2	13	7,2	5
76	80	80	3"	12	0,4	190	220,4	13	12	9
				12	0,4	290	336,4	13	14,4	9

Для всех диаметров разгрузочных седельных клапанов ДСХЗ

Максимальная температура: +140 °С	Минимальная температура: -5 °С	Перепад температур: 120 °С
Максимальное давление подачи: 8 бар	Минимальное давление подачи: 4,5 бара	



Элементы управления и  
сигнализации для седельных  
клапанов **DCX3 - DCX4**



# Стандартные элементы управления и сигнализации для седельных клапанов

Автоматические седельные клапаны ДСХЗ – ДСХЗ ДЕ - ДСХ4 с ДУ от 25 до 150  
Автоматические седельные клапаны ДСХЗ FdC для днища резервуара с ДУ от 25 до 100

Модель	Элементы управления и сигнализации и крепежные приспособления	Комплектующие						Примечания		
		Переключатель или контакт		Электромагнитный клапан		Электронное оборудование				
		Артикул	Характеристики	Артикул	Характеристики	Артикул	Характеристики			
Скоба	Скоба из нерж. ст. для переключателя M18 (M12 на заказ)	<b>Рисунок 2</b> 7007906	PNP 10 - 36 V DC	7007943	24 V AC/DC 2,5 W	Нет	Нет	1 или 2 переключателя, подключенные через кабель Moulded: дл. 6 м		
		7007911	20 - 250 V AC/DC						7007944	48 V AC/DC 2,5 W
	<b>Рисунок 3</b> Двойная скоба из нерж. ст. для пьезоэлектрических переключателей (40x26x12)	7007922	PNP 10 - 36 V DC	7007948	220 V AC 2,5 VA	Нет	Нет	1 или 2 переключателя, подключенные через кабель Moulded: дл. 2 м		
		7007930	20 - 250 V AC/DC						7007947	110 V AC 2,5 VA
Стандартны и контрольны и блок	<b>Рисунок 4</b> Ø 130 контрольный блок Н: 120 зафиксирован на приводе из нерж. ст. или на затененном картере для переключателей и электромагнитный клапан	7007922	PNP 10 - 36 V DC	7007943	24 V AC/DC 2,5 W	Нет	Нет	1 или 2 переключателя в сборе, а также 1 электромагнитный клапан 3/2		
		7007930	20 - 250 V AC/DC						7007944	48 V AC/DC 2,5 W
		7007991	НАМУР						7007947	110 V AC 2,5 VA
Стандартны и контрольны и блок	<b>Рисунок 5</b> Ø 130 контрольный блок Н: 120 зафиксирован на приводе из нерж. ст. или на затененном картере для контактов и электромагнитный клапан	7007923	Контактор 1 макс: 100 МА 20 - 250 В перем./пост. т.	7007948	220 V AC 2,5 VA	Нет	Нет	1 или 2 контакта в сборе, а также 1 электромагнитный клапан 3/2		
		7007922	PNP 10 - 36 V DC						7007943	24 V AC/DC 2,5 W
		7007930	20 - 250 V AC/DC						7007944	48 V AC/DC 2,5 W
Контрольны и блок с ДУ 130 соединения AS-i	<b>Рисунок 6</b> Ø 104 контрольный блок Н: 120 зафиксирован на картере привода из нерж. ст. для переключателей и электромагнитный клапан	7007922	Контактор 1 макс: 100 МА 20 - 250 В перем./пост. т.	7007943	24 V AC/DC 2,5 W	Нет	Нет	1 или 2 переключателя в сборе, а также 1 электромагнитный клапан 3/2		
		7007930	PNP 10 - 36 V DC						7007944	48 V AC/DC 2,5 W
		7007991	НАМУР						7007947	110 V AC 2,5 VA
Контрольны и блок с ДУ 130 соединения AS-i	<b>Рисунок 7</b> Ø 104 контрольный блок Н: 120 зафиксирован на картере привода из нерж. ст. для контактов и электромагнитный клапан	7007923	Контактор 1 макс: 100 МА 20 - 250 В перем./пост. т.	7007943	24 V AC/DC 2,5 W	Нет	Нет	1 или 2 контакта в сборе, а также 1 электромагнитный клапан 3/2		
		7007922	PNP 10 - 36 V DC						7007944	48 V AC/DC 2,5 W
		7007923	PNP 10 - 36 V DC						7007947	110 V AC 2,5 VA
Контрольны и блок с ДУ 130 соединения AS-i	<b>Рисунок 8</b> Ø 130 контрольный блок Н: 110 зафиксирован на приводе из нерж. ст. или на затененном картере для переключателей, 1 электромагнитный клапан и AS-i модуль	7008045	Призматический переключатель	7810504	Управляющий механизм и интерфейс	7707999	AS-i модуль с сетевым кабелем и разъемом типа «вампир»	1 или 2 переключателя в сборе и 1 электромагнитный клапан		
		7007923	Контактор 1 макс: 100 МА 20 - 250 В перем./пост. т.	7007943	24 V AC/DC 2,5 W	7010015	Нет	1 или 2 контакта в сборе, а также 1 электромагнитный клапан 3/2		
		7007922	PNP 10 - 36 V DC	7007944	48 V AC/DC 2,5 W					



# ЭЛЕМЕНТЫ УПРАВЛЕНИЯ И СИГНАЛИЗАЦИИ

Для седельных клапанов ДСХЗ - ДСХЗ ДЕ - ДСХ4 - седельных клапанов для днища резервуара ДСХЗ

Фотографии и чертежи устройств, указанных в спецификации



Рис. 2: Скоба из нерж. ст.



Рис. 4: Ø 130  
контрольный блок



Рис. 6: Ø 104  
контрольный блок



Рис. 8: Ø 130  
контрольный блок

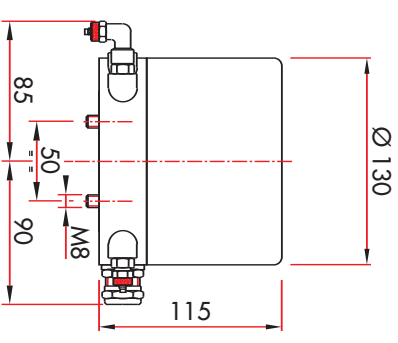

Ø 130 корпус стандартного  
контрольного блока  
дымчатого цвета



Рис. 3: Двойная скоба из  
нерж. ст.



Рис. 5: Ø 130  
контрольный блок



Рис. 7: Ø 104  
контрольный блок

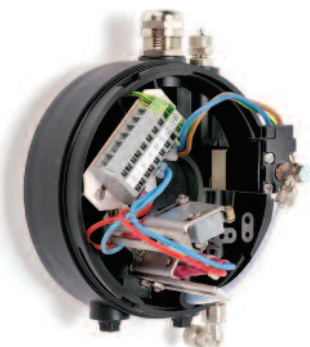

Ø 104 корпус контрольного  
блока из нерж. ст.

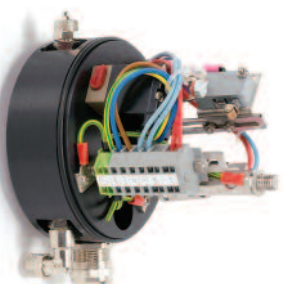
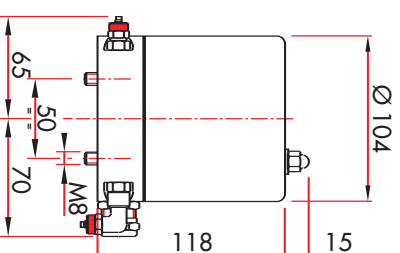
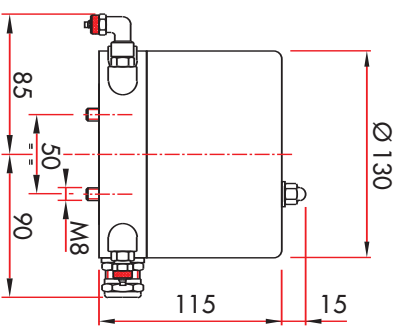

Ø 130 корпус стандартного  
контрольного блока  
из нерж. ст.

# Стандартные элементы управления и сигнализации для малогабаритных седельных клапанов

Малогабаритный автоматический седельный клапан ДСХ3 - ДСХ4 ДУ 1/2 - 3/4 и 1 дюйм

## Фотографии и чертежи устройств, указанных в спецификации



Рис. 6: Ø 104  
контрольный блок



Рис. 7: Ø 104  
контрольный блок



Рис. 8: Ø 130  
контрольный блок

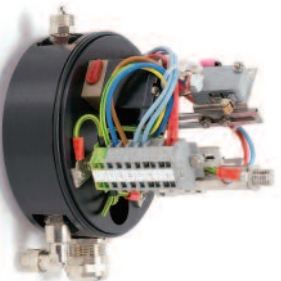
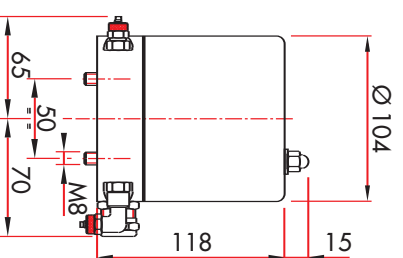

Ø 104 корпус  
контрольного блока  
из нерж. ст.

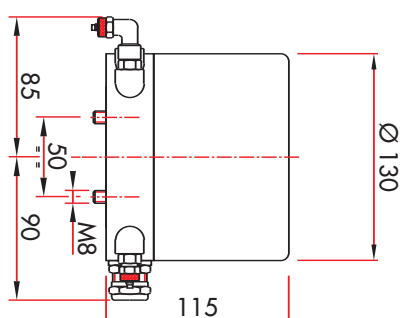

Ø 130 корпус стандартного  
контрольного блока  
дымчатого цвета

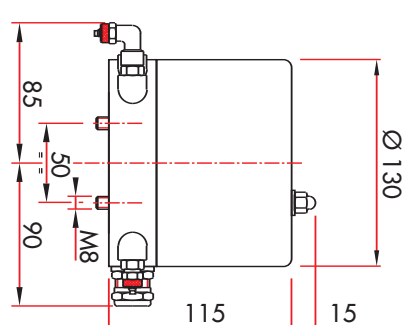

Ø 130 корпус стандартного  
контрольного блока  
из нерж. ст.

Модель	Элементы управления и сигнализации и крепежные приспособления	Комплектующие				Электронное оборудование	Примечания
		Переключатель или контакт	Характеристики	Артикул	Характеристики		
Стандартные контрольные и блок	<p><b>Рисунок 6</b></p> <p>Ø 104 контрольный блок Н: 120 зафиксирован на карте привода из нерж. ст. для переключателей и электромагнитный клапан</p>	7007922	PNP 10 - 36 V DC	7007943	24 V AC/DC 2,5 W	Нет	1 или 2 переключателя в сборе, а также 1 электромагнитный клапан 3/2
		7007930	20 - 250 V AC/DC	7007944	48 V AC/DC 2,5 W		
		7007991	НАМУР	7007947	110 V AC 2,5 VA		
Контрольный блок	<p><b>Рисунок 7</b></p> <p>Ø 104 контрольный блок Н: 120 зафиксирован на корпусе привода из нерж. ст. для контактов и электромагнитного клапана</p>	7007923	Contact	7007943	24 V AC/DC 2,5 W	Нет	1 или 2 контакта в сборе, а также 1 электромагнитный клапан 3/2
			I max : 100 мА 20 - 250 V AC/DC	7007944	48 V AC/DC 2,5 W		
Контрольный блок с ДУ 130 соединены AS-i	<p><b>Рисунок 8</b></p> <p>Ø 130 контрольный блок Н: 110 зафиксирован на приводе из нерж. ст. или на застенном картере для переключателей, 1 электромагнитный клапан и AS-i модуль</p>	7008045	Призматический переключатель	7810504	Управляющий механизм и интерфейс	AS-i модуль с сетевым кабелем и разъемом типа «вампир»	1 или 2 переключателя в сборе и 1 электромагнитный клапан
				7007952	7010015		

# Элементы управления и сигнализации для седельных клапанов DCX3 - DCX4

Выбор элементов управления и сигнализации зависит от функций, которые необходимо выполнить.

## Замечания в отношении стандартных элементов управления и сигнализации

1 – По требованию заказчика на контрольных блоках могут быть установлены микроконтакты Eex или пневматические выключатели Namur для взрывоопасных сред.

2 – Возможно рассмотрение установки специальных датчиков (кольцо обнаружения).

3 – В комплект контрольного блока входит входной сальник, подключенный к колодке зажимов электрических компонентов, и пневматический шланг 4/6 или 6/8 (от ДУ 80) от устройства к приводу.

4 – Стандартные элементы управления и сигнализации могут быть дополнительно укомплектованы следующими вспомогательными устройствами:

- быстрого спуска воздуха
- проводкой из нержавеющей стали или полужесткой проводкой
- воздухопроводом из нержавеющей стали
- и т.д.

*Примечание:* выключатели обнаружения не используются с ручными клапанами DCX3 DCX4 и ручными седельными клапанами меньших размеров.

## Сеть AS-i

Сеть AS-i предоставляет надежное, эффективное с экономической точки зрения решение в области подключения клапанов.

Модуль AS-I, установленный на каждом сигнальном устройстве, позволяет контролировать все пневматические функции клапанов ДЕФИНОКС (открытие и закрытие клапана, перемещение затворов и

т.п.), а также считывать информацию, переданную детекторами открытия и закрытия через сеть AS-i.

## Преимущества сети AS-i

- Стандартное открытие.
- Быстрая и легкая установка и введение в эксплуатацию.
- Быстрое подключение благодаря использованию разъемов типа «вампир» и неэкранированного двужильного кабеля.
- Свободная топология.
- Возможно использование нескольких ведущих устройств AS-i (ответителей PLC или Profibus-DP, Device-Net, Interbus-S, WorldFip, Modbus, Modbus-Plus или других межсетевых интерфейсов).
- Макс. 62 узла сети AS-I, распределенных по кабелю длиной 100 м (300 м с повторителями).
- Продолжительность цикла: прибл. 5 мс для 31 узла и 10 мс для 62 узлов.
- Механизмы контроля ошибок передачи.
- Возможность расширения.





# DEFINOX

**ДЕФИНОКС - Группа ДЕФОНТЭН**

**3 rue Louis Renault - BP 329**

**44803 SAINT HERBLAIN Cedex - FRANCE**

**Тел.: +33 (0)2 40 67 89 89**

**Факс: +33 (0)2 40 67 89 01**

**Эл. адрес: [Info@definox.com](mailto:Info@definox.com)**

**Интернет сайт: [www.defontaine.com](http://www.defontaine.com)**



DEFINOX Germany  
Am Blöcken 20 - D-21493 TALKAU - GERMANY  
Тел.: (49) 04156/83 00 - Факс: (49) 04156/79 09  
Эл. адрес: [Rudiger.Brand@t-online.de](mailto:Rudiger.Brand@t-online.de)

DEFINOX - DEFONTAINE UK Ltd  
Malmesbury Business Park - Tetbury Hill  
MALMESBURY SN16-9JU - GREAT BRITAIN  
Тел.: (44) 1666 824 800 - Факс: (44) 1666 822 049  
Эл. адрес: [shelagh@uk.defontaine.com](mailto:shelagh@uk.defontaine.com)

DEFINOX - DEFONTAINE ITALIA srl  
via Delle Industrie N°13/25-26  
I-20020 ARESE - MILANO - ITALY  
Тел.: (39) 02/93.589.564 - Факс: (39) 02/93.589.558  
Эл. адрес: [etosatto@defita.com](mailto:etosatto@defita.com)

DEFINOX - DEFONTAINE IBERICA SA  
Poligono La Granja Parc. 15  
E-31230 VIANA (Navarra) - SPAIN  
Тел.: (34) 948-646-133 - Факс: (34) 948-646-155  
Эл. адрес: [Franck-Albert@definox.com](mailto:Franck-Albert@definox.com)

DEFINOX - DEFONTAINE of AMERICA, inc.  
16720 W. Victor Road - New Berlin  
53151 WISCONSIN - USA  
Тел.: (1) 262-797-5730 - Факс: (1) 262-797-5735  
Эл. адрес: [lbucket@definox-usa.com](mailto:lbucket@definox-usa.com)

DEFINOX Beijing Stainless Steel Equipment Ltd  
No 18 Anningzhuang East Road - Haidian District  
BEIJING 100085 - CHINA  
Тел.: (86) 10.6293.4909 - Факс: (86) 10.6293.4835  
Эл. адрес: [xiuli@public3.bta.net.cn](mailto:xiuli@public3.bta.net.cn)