

Инструкция по установке фитингов многоразового применения на шланги

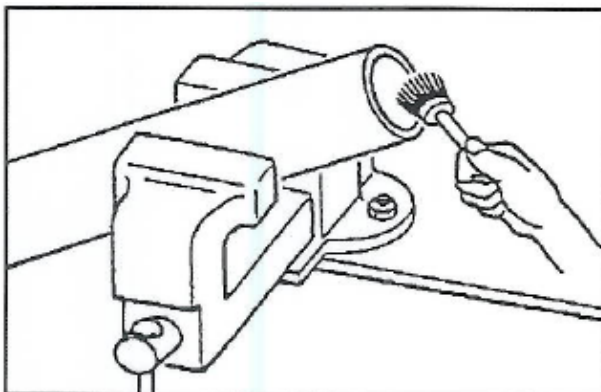

Для проведения монтажа очистите конец шланга с помощью щетки.

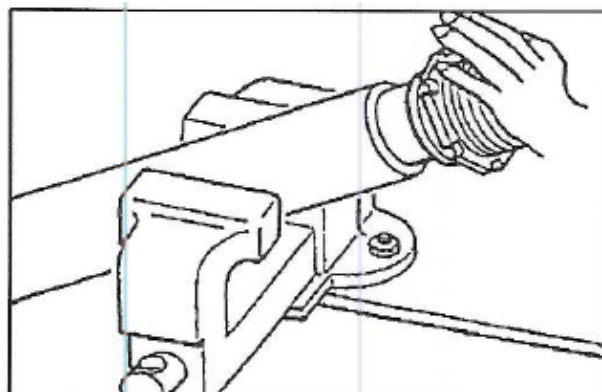

Нанесите смазку на внутреннюю поверхность шланга для облегчения вставки фитинга до его упора.

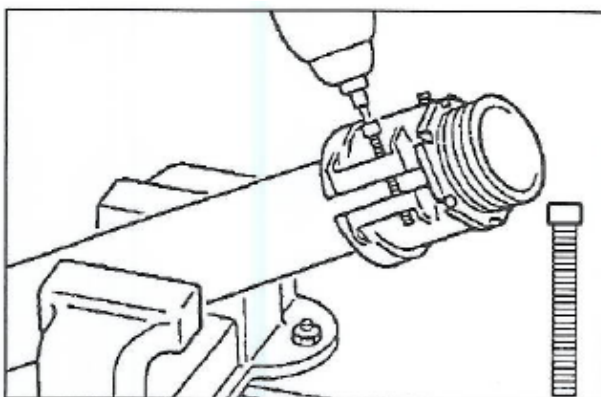

Установив фитинг в шланге, расположите полукольца обжимной муфты с обеих сторон шланга и закрепите их сначала с помощью длинных винтов.

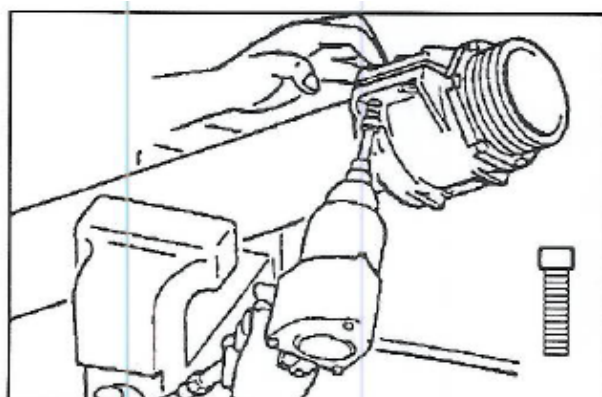

Расположив обжимную муфту в требуемом положении, можно затем последовательно заменить длинные винты на винты меньшей длины (более подходящего размера).

Руководство по монтажу обжимной муфты

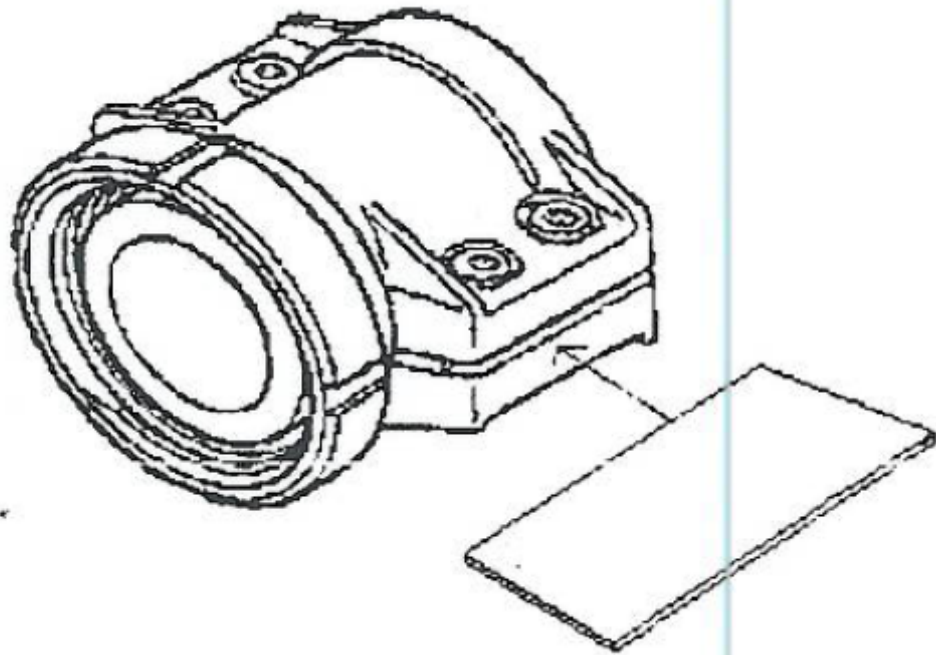

Затягивание винтов необходимо выполнять в порядке крест-накрест. На заключительном этапе необходимо использовать вкладыш (пластину) толщиной 1 мм для того, чтобы обеспечить равномерное зажатие обжимной муфты с обеих сторон.